



Guida dell'utente di Dell™ Latitude™ D520

[Informazioni sul computer](#)
[Ricerca di informazioni](#)
[Uso della batteria](#)
[Uso dello schermo](#)
[Uso della tastiera e del touchpad](#)
[Utilizzo di supporti multimediali](#)
[Utilizzo delle schede](#)
[Configurazione di una rete](#)
[Protezione del computer](#)
[Risoluzione dei problemi](#)
[Programma di configurazione del sistema](#)
[Reinstallazione del software](#)
[Aggiunta e sostituzione di componenti](#)
[Dell™ QuickSet](#)
[Viaggiare con il computer](#)
[Assistenza](#)
[Specifiche](#)
[Appendice](#)
[Glossario](#)

Per informazioni sulle caratteristiche e il funzionamento del computer, selezionare i collegamenti del sommario a sinistra. Per informazioni su altra documentazione fornita con il computer, consultare [Ricerca di informazioni](#).

N.B., avvisi e attenzione

-  **N.B.** Un N.B. indica informazioni importanti che contribuiscono a migliorare l'utilizzo del computer.
-  **AVVISO:** Un AVVISO indica un danno potenziale all'hardware o perdita di dati e spiega come evitare il problema.
-  **ATTENZIONE:** Un messaggio di ATTENZIONE indica un rischio di danni materiali, lesioni personali o morte.

Abbreviazioni e acronimi

Per un elenco completo delle abbreviazioni e degli acronimi, consultare il [Glossario](#).

Se si è acquistato un computer Dell™ Serie n, qualsiasi riferimento in questo documento ai sistemi operativi Microsoft® Windows® non è applicabile.

Le informazioni contenute in questo documento sono soggette a modifica senza preavviso.
© 2006 Dell Inc. Tutti i diritti riservati.

È severamente vietata la riproduzione, con qualsiasi strumento, senza l'autorizzazione scritta di Dell Inc.

Marchi commerciali utilizzati in questo testo: Dell, il logo DELL, Inspiron, Dell Precision, Dimension, OptiPlex, Latitude, PowerEdge, PowerVault, PowerApp, ExpressCharge, Dell TravelLite, Undock & Go, e Dell OpenManage sono marchi di Dell Inc.; Core è un marchio e Intel, Pentium, e Celeron sono marchi depositati di Intel Corporation; Microsoft, Outlook e Windows sono marchi depositati di Microsoft Corporation; Bluetooth è un marchio depositato di proprietà di Bluetooth SIG, Inc. ed è utilizzato per concessione da Dell; EMC è un marchio depositato di EMC Corporation; ENERGY STAR è un marchio depositato della U.S. Environmental Protection Agency. Dell Inc., in qualità di partner di ENERGY STAR, ha determinato che questo prodotto è conforme alle specifiche ENERGY STAR per il risparmio energetico.

Nel presente documento possono essere utilizzati altri marchi e nomi commerciali che si riferiscono sia ad entità che rivendicano i marchi che ai nomi o ai loro prodotti. Dell Inc. nega qualsiasi partecipazione di proprietà relativa a marchi e nomi commerciali diversi da quelli di sua proprietà.

Modello PP17L

Novembre 2006 Rev. A01

[Ritorna alla pagina Indice](#)

Informazioni sul computer

Guida dell'utente di Dell™ Latitude™ D520

- [Vista frontale](#)
- [Vista da sinistra](#)
- [Vista da destra](#)
- [Vista posteriore](#)
- [Vista dal basso](#)

Vista frontale





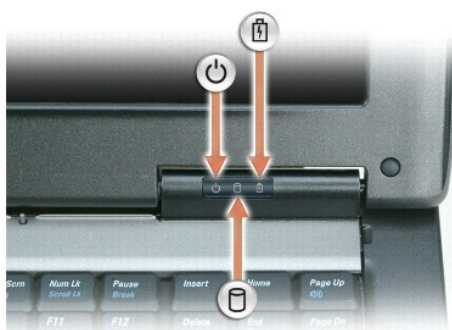

1 schermo	2 indicatori di stato della periferica	3 tastiera
4 touchpad	5 dispositivo di chiusura dello schermo	6 altoparlanti
7 pulsanti del touchpad	8 indicatori di stato della tastiera	9 pulsante di alimentazione

schermo — Per ulteriori informazioni sullo schermo, consultare [Uso dello schermo](#).

indicatori di stato della periferica



	L'indicatore si accende all'accensione del computer o lampeggia quando il computer si trova in modalità Standby.
	L'indicatore si accende quando il computer legge e scrive dati. ➡ AVVISO: Per evitare la perdita di dati, non spegnere mai il computer mentre l'indicatore  lampeggia.
	L'indicatore è acceso o lampeggia per indicare il livello di carica della batteria.

Se il computer è collegato a una presa elettrica, l'indicatore  funziona in questo modo:

- Verde fisso: significa che è in corso la carica della batteria.
- Verde intermittente: significa che la batteria è quasi completamente carica.

Se il computer è alimentato a batteria, l'indicatore  funziona nel modo seguente:

- Spento: significa che la batteria è sufficientemente carica (o il computer è spento).
- Arancione intermittente: significa che il livello di carica della batteria è basso.
- Arancione fisso: significa che la batteria è quasi scarica.

tastiera — La tastiera include un tastierino numerico, nonché il tasto logo Windows. Per informazioni sui tasti di scelta rapida supportati, consultare [Combinazioni di tasti](#).

touchpad — Fornisce le funzionalità di un mouse. Consultare [Touchpad](#) per ulteriori informazioni.

dispositivo di chiusura dello schermo — Mantiene chiuso lo schermo.





altoparlanti — Per regolare il volume degli altoparlanti integrati, premere le scelte rapide da tastiera del controllo volume. Per ulteriori informazioni, consultare [Regolazione del volume](#).

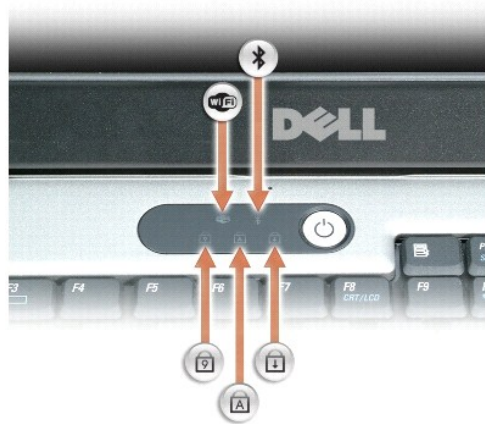

pulsanti del touchpad — Forniscono le funzionalità di un mouse. Consultare [Touchpad](#) per ulteriori informazioni.

indicatori di stato della tastiera



Gli indicatori verdi situati sulla parte superiore della tastiera hanno le seguenti funzionalità:

	L'indicatore si accende quando si attiva il tastierino numerico.
	L'indicatore si accende quando le periferiche senza fili sono attivate.
	L'indicatore si accende quando si attiva la funzione di blocco delle maiuscole.
	L'indicatore si illumina quando si attiva la tecnologia senza fili Bluetooth®. Per attivare o disattivare la tecnologia senza fili Bluetooth o altre periferiche senza fili, premere <Fn><F2>.

<p>N.B. La tecnologia senza fili Bluetooth è una funzione opzionale del computer, quindi l'icona  si attiva solo se la tecnologia senza fili Bluetooth è installata nel computer.</p> <p>Per ulteriori informazioni, consultare la documentazione fornita con la tecnologia senza fili Bluetooth.</p>
<p> L'indicatore si accende quando si attiva la funzione BLOC SCORR.</p>

pulsante di alimentazione — Premere il pulsante di alimentazione per avviare il computer o disattivare una modalità di gestione del risparmio di energia (consultare [Modalità del risparmio energia](#)).

 **AVVISO:** Per evitare la perdita di dati, spegnere il computer eseguendo l'arresto del sistema operativo Microsoft® Windows® anziché premendo il pulsante di alimentazione.

Se il computer smette di rispondere, tenere premuto il pulsante di alimentazione fino a totale spegnimento del computer. Questa operazione può richiedere alcuni secondi.

Vista da sinistra

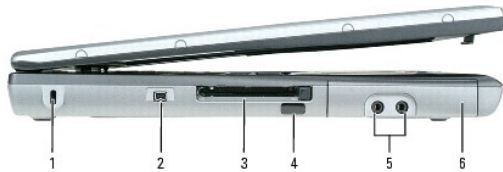

1	slot per cavo di sicurezza	2	connettore IEEE 1394	3	slot PC Card/ExpressCard
4	sensori infrarossi	5	connettori audio (2)	6	disco rigido

 **N.B.** La ventola viene attivata quando il computer si surriscalda. Il rumore della ventola è normale e non indica alcun problema relativo alla ventola o al computer.

slot per cavo di sicurezza — Consente di collegare al computer un dispositivo antifurto (reperibile in commercio). Per ulteriori informazioni, consultare le istruzioni fornite con il dispositivo.

 **AVVISO:** Prima di acquistare un dispositivo antifurto, accertarsi che sia compatibile con lo slot per il cavo di sicurezza.



connettore IEEE 1394 — Collega periferiche che richiedono velocità di trasferimento elevate IEEE 1394, quali certi modelli di fotocamere digitali.

slot PC Card/ExpressCard — Supporta una PC Card, per esempio un modem o una scheda di rete, o una ExpressCard in un adattatore. Il computer viene fornito con una protezione di plastica installata nello slot. Per ulteriori informazioni, consultare [Installazione di una PC Card o ExpressCard](#).

sensori infrarossi — Consente di trasferire file dal proprio computer a un'altra periferica compatibile a infrarossi senza dover utilizzare connessioni via cavo.

Quando si riceve il computer, il sensore è disabilitato. Per attivare il sensore è possibile usare il programma di installazione di sistema (consultare [Programma di configurazione del sistema](#)). Per informazioni sul trasferimento di dati, consultare la *Guida in linea* di Windows, la Guida in linea e supporto tecnico o la documentazione fornita con la periferica compatibile a infrarossi. Per informazioni su come accedere alla Guida in linea e supporto tecnico, consultare [Guida in linea e supporto tecnico di Windows](#).

connettori audio

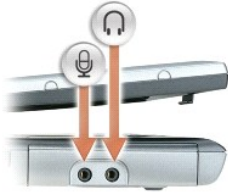

Collegare le cuffie o gli altoparlanti al connettore  .
Collegare il microfono al connettore  .

disco rigido — Memorizza i programmi e i dati.

Vista da destra

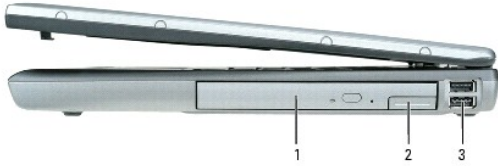

1 alloggiamento per supporti multimediali	2 chiusura a scatto della periferica	3 connettori USB (2)
---	--------------------------------------	----------------------

alloggiamento per supporti multimediali — Nell'alloggiamento per supporti multimediali è possibile installare periferiche, quali un'unità ottica, una seconda batteria oppure il modulo Dell TravelLite™. Per ulteriori informazioni, consultare [Alloggiamento per supporti multimediali](#).

chiusura a scatto della periferica — Consente di rimuovere la periferica nell'alloggiamento per supporti multimediali. Consultare [Alloggiamento per supporti multimediali](#) per istruzioni.

connettori USB

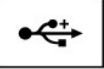
	Consentono di collegare periferiche USB, quali un mouse, una tastiera o una stampante. È inoltre possibile collegare l'unità disco floppy opzionale direttamente a un connettore USB tramite l'apposito cavo opzionale.
---	---

Vista posteriore

ATTENZIONE: Non ostruire le prese d'aria, non introdurvi oggetti ed evitare l'accumulo di polvere. Non riporre il computer in un ambiente con **aerazione insufficiente, ad esempio una valigetta chiusa, durante il funzionamento, in quanto ciò potrebbe provocare incendi o il danneggiamento del computer.**

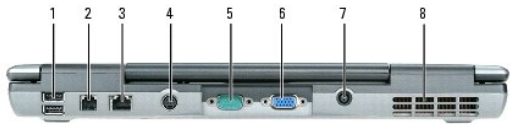

1 connettori USB (2)	2 connettore del modem (RJ-11)	3 connettore di rete (RJ-45)
4 connettore uscita TV S-Video	5 connettore della porta seriale	6 connettore video

7	connettore dell'adattatore c.a.	8	prese d'aria		
---	---------------------------------	---	--------------	--	--

connettori USB

	Consentono di collegare periferiche USB, quali un mouse, una tastiera o una stampante. È inoltre possibile collegare l'unità disco floppy opzionale direttamente a un connettore USB tramite l'apposito cavo opzionale.
---	---

connettore del modem (RJ-11)

	Se è stato ordinato il modem interno opzionale, collegare il cavo della linea telefonica al connettore del modem. Per informazioni sull'uso del modem, consultare la documentazione in linea relativa al modem fornita con il computer. Consultare Ricerca di informazioni per informazioni su come accedere alle Guide in linea dell'utente.
---	--

connettore di rete (RJ-45)

- ⚠ **AVVISO:** Il connettore di rete ha dimensioni leggermente superiori a quelle del connettore del modem. Per evitare di danneggiare il computer, non collegare una linea telefonica al connettore di rete.

	Questo connettore consente di collegare il computer a una rete. I due indicatori accanto al connettore indicano lo stato del collegamento e del trasferimento di informazioni per le comunicazioni di rete cablate. Per informazioni sull'uso dell'adattatore di rete, consultare la guida dell'utente della periferica fornita con il computer. Consultare Ricerca di informazioni .
---	--

connettore uscita TV S-Video

	Consente di collegare il computer a una TV. Per maggiori informazioni, consultare Collegamento del computer ad un dispositivo TV o audio .
---	--

connettore della porta seriale

	Consente di collegare periferiche seriali, quali un mouse o un palmare.
---	---

connettore video

	Consente di collegare un monitor esterno. Per ulteriori informazioni, consultare Uso dello schermo .
---	--

porta dell'adattatore c.a. — Collegare un adattatore c.a. al computer.



L'adattatore c.a. converte l'alimentazione c.a. in alimentazione c.c. richiesta dal computer. È possibile collegare l'adattatore c.a. quando il computer è acceso o spento.

⚠ ATTENZIONE: L'adattatore c.a. è compatibile con le prese elettriche di qualsiasi paese. I connettori per l'alimentazione e le ciabatte variano invece da paese a paese. L'uso di un cavo incompatibile o non correttamente collegato alla ciabatta o alla presa elettrica potrebbe provocare incendi o il danneggiamento dell'apparecchiatura.

⚠ AVVISO: Quando si scollega l'adattatore c.a. dal computer, fare presa sul connettore (non sul cavo) e tirare con decisione ma delicatamente, per non danneggiarlo.

prese d'aria — Il computer usa una ventola interna per creare un flusso di aria attraverso le prese di ventilazione, in modo da prevenire il surriscaldamento.

🔍 N.B. La ventola viene attivata quando il computer si surriscalda. Il rumore della ventola è normale e non indica alcun problema relativo alla ventola o al computer.

⚠ ATTENZIONE: Non ostruire le prese d'aria, non introdurre oggetti ed evitare l'accumulo di polvere. Non riporre il computer in un ambiente con aerazione insufficiente, ad esempio una valigetta chiusa, durante il funzionamento, in quanto ciò potrebbe provocare incendi o il danneggiamento del computer.

Vista dal basso

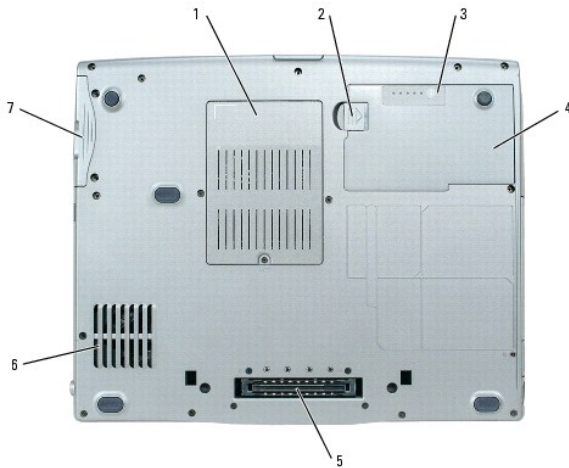

1	coperchio modulo di memoria/modem/WLAN Mini-Card/batteria pulsante	2	chiusura a scatto dell'alloggiamento della batteria	3	indicatore di ricarica batteria
4	batteria	5	slot del dispositivo di inserimento nell'alloggiamento di espansione	6	prese d'aria
7	disco rigido				

coperchio modulo di memoria/modem/WLAN Mini-Card/batteria pulsante — Copre il vano contenente un modulo di memoria, il modem, la WLAN Mini-Card e la batteria pulsante. Per ulteriori informazioni, consultare [Aggiunta e sostituzione di componenti](#).

chiusura a scatto dell'alloggiamento della batteria — Consente di rimuovere la batteria. Per istruzioni, consultare [Uso della batteria](#).

indicatore di carica batteria — Indica il livello di carica della batteria. Per ulteriori informazioni, consultare [Uso della batteria](#).

batteria — Se nell'alloggiamento è installata una batteria, è possibile usare il computer senza collegarlo a una presa elettrica. Per ulteriori informazioni, consultare [Uso della batteria](#).

slot periferica di alloggiamento — Consente di collegare il computer a un dispositivo di inserimento nella periferica di inserimento nell'alloggiamento di espansione. Per ulteriori informazioni, consultare la documentazione fornita con la periferica di inserimento nell'alloggiamento di espansione.

 **AVVISO:** Il computer dispone della tecnologia Dell Undock &Go™ che consente di disinserire il computer dall'alloggiamento di espansione, senza passare alla modalità standby. Poiché il computer potrebbe non passare automaticamente alla modalità standby quando non è inserito nell'alloggiamento di espansione, accertarsi che le impostazioni nel pannello di controllo **Opzioni risparmio energia** non impediscano al computer di entrare in modalità standby. Se si modifica il pannello di controllo **Opzioni risparmio energia** in modo da impedire al computer di entrare in modalità standby, si aumenta notevolmente la probabilità di causare il rapido esaurimento della batteria o il surriscaldamento del computer.

prese d'aria — Il computer usa una ventola interna per creare un flusso di aria attraverso le prese di ventilazione, in modo da prevenire il surriscaldamento.

 **N.B.** La ventola viene attivata quando il computer si surriscalda. Il rumore della ventola è normale e non indica alcun problema relativo alla ventola o al computer.

 **ATTENZIONE:** Non ostruire le prese d'aria, non introdurrevi oggetti ed evitare l'accumulo di polvere. Non riporre il computer in un ambiente con **aerazione insufficiente, ad esempio una valigetta chiusa, durante il funzionamento, in quanto ciò potrebbe provocare incendi o il danneggiamento** del computer.

disco rigido — Memorizza i programmi e i dati.

[Ritorna alla pagina Indice](#)

[Ritorna alla pagina Indice](#)

Appendice

Guida dell'utente di Dell™ Latitude™ D520

- [Informazioni sul computer](#)
 - [Avviso sul prodotto Macrovision](#)
 - [Avvisi FCC \(solo per gli U.S.A.\)](#)
-

Informazioni sul computer

 **ATTENZIONE:** Prima di eseguire le procedure descritte in questa sezione, seguire le istruzioni di sicurezza riportate nella *Guida alle informazioni sul prodotto*.

Computer, tastiera e schermo

 **ATTENZIONE:** Prima di eseguire la pulizia del computer, scollegarlo dalla presa elettrica e rimuovere tutte le batterie installate. Pulire il computer con un panno morbido inumidito con acqua. Non usare detergenti spray o liquidi che potrebbero contenere sostanze infiammabili.

1. Utilizzare una lattina di aria compressa per rimuovere la polvere tra i tasti della tastiera.

 **AVVISO:** Per evitare di danneggiare il computer o lo schermo, non spruzzare la soluzione detergente direttamente sullo schermo. Usare soltanto prodotti specificamente progettati per la pulizia degli schermi e seguire le istruzioni accluse al prodotto.

1. Inumidire un panno morbido e privo di lanugine con acqua o un detergente per schermi e pulire lo schermo.
1. Inumidire un panno morbido e senza sfilacciature con acqua e strofinare il computer e la tastiera. Fare attenzione che l'acqua non penetri tra il touchpad e il palm rest circostante.

Touchpad

1. Arrestare il sistema.
2. Scollegare tutte le periferiche collegate dal computer e dalle prese elettriche.
3. Rimuovere le batterie installate (consultare [Sostituzione della batteria](#)).
4. Inumidire un panno morbido e senza sfilacciature con acqua e strofinarlo con delicatezza sulla superficie del touchpad. Non lasciare gocciolare l'acqua dal panno tra il touchpad e il supporto per il polso.

Unità disco floppy

 **AVVISO:** Non tentare di pulire le testine dell'unità con un tampone, si potrebbero disallineare le testine e rendere non funzionante l'unità.

Pulire l'unità disco floppy con un kit di detergenza disponibile in commercio. Questi kit contengono dischi floppy pretrattati per rimuovere le sostanze contaminanti che si accumulano durante il normale funzionamento.

CD e DVD

 **AVVISO:** Usare sempre aria compressa per pulire le lenti dell'unità CD/DVD e seguire le istruzioni fornite con il prodotto di pulizia. Non toccare mai le lenti nell'unità.

Se si rilevano problemi, per esempio salti di traccia, nella qualità della riproduzione dei CD o dei DVD, provare a pulire i dischi.

1. Tenere il disco toccandolo sul suo bordo esterno. È anche possibile toccare il bordo interno del foro centrale.

 **AVVISO:** Per non danneggiare la superficie, evitare movimenti circolari quando si pulisce il disco.

2. Con un panno soffice e senza sfilacciature, strofinare delicatamente la parte inferiore del disco (quella senza etichetta) con un movimento radiale, dal centro verso il bordo esterno del disco.

Per sporco persistente, provare a utilizzare acqua o una soluzione diluita di acqua e un sapone delicato. È anche possibile acquistare prodotti commerciali per la pulizia dei dischi e per la protezione contro la polvere, le impronte digitali e i graffi. I prodotti per la pulizia dei CD sono adatti anche per la pulizia dei DVD.

Avviso sul prodotto Macrovision

Questo prodotto incorpora la tecnologia di protezione del copyright che è protetta dai brevetti statunitensi e da altri diritti di proprietà intellettuale. L'uso di tale tecnologia deve essere autorizzato da Macrovision ed è previsto in ambito privato e per altri scopi limitati, salvo diversa autorizzazione da parte di Macrovision. È vietato decodificare o disassemblare il prodotto.

Avvisi FCC (solo per gli U.S.A.)

FCC di Classe B

Questa apparecchiatura genera, utilizza ed è in grado di irradiare energia in radiofrequenza e se non installata e utilizzata in accordo con le istruzioni del manuale del costruttore, può provocare interferenze dannose per la ricezione di programmi radio e televisivi. La presente apparecchiatura è stata collaudata e dichiarata conforme ai limiti imposti ai dispositivi digitali di Classe B, ai sensi della Parte 15 delle normative della Federal Communications Commission (FCC).

Questo dispositivo è conforme ai sensi della Parte 15 delle normative della FCC. Il funzionamento è soggetto alle due condizioni riportate di seguito.

1. Questo dispositivo non genera interferenze dannose.
2. Questo dispositivo non scherma le interferenze provenienti dall'esterno, comprese le interferenze che potrebbero comprometterne il funzionamento.

 **AVVISO:** Le normative della FCC stabiliscono che eventuali modifiche o variazioni non espressamente approvate da Dell Inc. potrebbero annullare il diritto dell'utente di usare questa apparecchiatura.

Tali limiti sono stabiliti per fornire una protezione adeguata contro le interferenze dannose in un'installazione residenziale. Non esiste tuttavia alcuna garanzia che tali interferenze non si verifichino in una particolare situazione. Qualora la presente apparecchiatura provocasse interferenze dannose con segnali radiofonici o televisivi, verificabili accendendo e spegnendo l'apparecchio stesso, si consiglia di cercare di rimediare all'inconveniente mediante una o più delle seguenti misure:

- 1 orientare diversamente l'antenna di ricezione
- 1 posizionare il sistema in modo diverso rispetto al ricevitore
- 1 allontanare il sistema dal ricevitore
- 1 collegare il sistema a una presa elettrica diversa in modo tale che il sistema e il ricevitore si trovino su circuiti diversi

Se necessario, consultare un rappresentante della Dell Inc. o un tecnico esperto nelle trasmissioni radio e televisive per ulteriori suggerimenti.

Le seguenti informazioni sono relative all'apparecchiatura o alle apparecchiature trattate in questo documento in conformità alle normative della FCC.

Nome del prodotto:	Dell™ Latitude™ D520
Numero di modello:	PP17L
Nome del costruttore:	Dell Inc. Worldwide Regulatory Compliance & Environmental Affairs One Dell Way Round Rock, TX 78682 USA 512-338-4400

[Ritorna alla pagina Indice](#)

[Ritorna alla pagina Indice](#)

Uso della batteria

Guida dell'utente di Dell™ Latitude™ D520

- [Rendimento della batteria](#)
- [Controllo della carica della batteria](#)
- [Conservazione dell'autonomia della batteria](#)
- [Modalità del risparmio energia](#)
- [Configurazione delle impostazioni del risparmio energia](#)
- [Ricarica della batteria](#)
- [Sostituzione della batteria](#)
- [Conservazione della batteria](#)

Rendimento della batteria

 **N.B.** Per informazioni sulla garanzia fornita da Dell per il computer, consultare la *Guida alle informazioni sul prodotto* o il documento della garanzia spedito con il computer.

Per mantenere prestazioni ottimali e le impostazioni del BIOS, usare sempre il computer portatile Dell™ con la batteria principale installata. Come dotazione standard viene fornita una batteria nell'apposito alloggiamento.

 **N.B.** Poiché la batteria potrebbe non essere completamente carica, usare l'adattatore c.a. per collegare il nuovo computer a una presa elettrica in occasione del primo utilizzo. Per ottenere i migliori risultati, utilizzare il computer con l'adattatore c.a. fino a quando la batteria non è completamente carica. Per visualizzare il livello di carica della batteria, accedere al **Pannello di controllo** → **Opzioni risparmio energia** e fare clic sulla scheda **Misuratore alimentazione**.

 **N.B.** L'autonomia della batteria (il tempo in cui la batteria si mantiene carica) diminuisce con il passare del tempo. A seconda della frequenza di utilizzo della batteria e delle condizioni in cui viene utilizzata, può essere necessario acquistare una nuova batteria nel corso della durata del computer.

L'autonomia della batteria dipende dalle condizioni di funzionamento. Per prolungare significativamente l'autonomia di funzionamento a batteria si può installare una batteria secondaria opzionale nell'alloggiamento per supporti multimediali.

L'autonomia della batteria risulta notevolmente ridotta se si eseguono operazioni che comportano un alto consumo di energia. A titolo esemplificativo, di seguito sono elencate alcune di queste operazioni:

- 1 utilizzo di unità ottiche
- 1 utilizzo di dispositivi di comunicazione senza fili, PC Card, ExpressCard, schede di memoria multimediali o periferiche USB
- 1 utilizzo di impostazioni di valori elevati di luminosità dello schermo, screen saver con grafica 3D o altri programmi che usano intensivamente le risorse del computer quali i giochi 3D
- 1 uso del computer in modalità massime prestazioni (consultare [Configurazione delle impostazioni del risparmio energia](#))

 **N.B.** Si consiglia di collegare il computer a una presa elettrica quando si eseguono operazioni di scrittura su CD o DVD.

È possibile controllare il livello di carica della batteria prima di inserire la batteria nel computer (consultare [Controllo della carica della batteria](#)). È inoltre possibile impostare le opzioni di gestione del risparmio di energia in modo da ricevere un avviso quando il livello di carica della batteria è basso (consultare [Configurazione delle impostazioni del risparmio energia](#)).

 **ATTENZIONE:** L'uso di batterie incompatibili potrebbe provocare incendi o esplosioni. Sostituire la batteria esclusivamente con una compatibile acquistata da Dell. La batteria agli ioni di litio è progettata per l'uso con computer Dell. Non utilizzare una batteria proveniente da altri computer.

 **ATTENZIONE:** Non smaltire le batterie insieme ai rifiuti domestici. Quando la batteria non è più in grado di mantenere il livello di carica, contattare l'autorità locale preposta allo smaltimento dei rifiuti o l'ente per la protezione dell'ambiente per ottenere suggerimenti su come smaltire la batteria agli ioni di litio. Consultare "Smaltimento della batteria" nella *Guida alle informazioni sul prodotto*.

 **ATTENZIONE:** L'uso improprio della batteria potrebbe provocare incendi o ustioni da sostanze chimiche. Non perforare, incenerire o disassemblare la batteria, né esporla a temperature superiori a 60 °C. Tenere la batteria lontano dalla portata dei bambini. Maneggiare con molta attenzione una batteria danneggiata o dalla quale si è verificata una perdita. Nelle batterie danneggiate può verificarsi una perdita di elettroliti con conseguenti possibili lesioni personali o danni all'apparecchiatura.

Controllo della carica della batteria

Il Misuratore alimentazione di Dell QuickSet, la finestra **Misuratore di alimentazione** di Microsoft Windows e l'icona , l'indicatore di carica della batteria e l'indicatore della capacità di carica della batteria e l'avviso livello di carica della batteria basso forniscono informazioni sullo stato di carica della batteria.

Misuratore di alimentazione di Dell™ QuickSet

Se Dell QuickSet è installato, premere <Fn><F3> per visualizzare il misuratore di alimentazione di QuickSet. Nella schermata Misuratore di alimentazione sono visualizzati lo stato, la capacità di carica, il livello di carica e il tempo di completamento della carica per la batteria installata nel computer.

Per maggiori informazioni su QuickSet, fare clic con il pulsante destro del mouse sull'icona  nella barra delle applicazioni e fare clic su **Guida in linea**.

Misuratore di alimentazione di Microsoft® Windows®

Il misuratore di alimentazione di Windows indica il livello di carica residua della batteria. Per accedere al misuratore di alimentazione, fare doppio clic sull'icona  sulla barra delle applicazioni.

Se il computer è collegato a una presa elettrica, apparirà l'icona .

Indicatore di carica

Premendo una volta o *tenendo premuto* il pulsante di stato sull'indicatore di carica della batteria, sarà possibile controllare:

- 1 la carica della batteria (premendo e *rilasciando* il pulsante di stato)
- 1 la capacità di carica della batteria (premendo e *tenendo premuto* il pulsante di stato)

La durata di funzionamento della batteria è in gran parte determinata dal numero di ricariche effettuate. Dopo centinaia di cicli di carica e scarica, le batterie perdono parte della loro capacità, cioè la "salute" della batteria. In altri termini, una batteria può evidenziare uno stato di "carico", ma mantenere una capacità di carica ridotta (salute).

Controllo della carica della batteria

Per controllare la carica della batteria, *premere e rilasciare* il pulsante di stato sull'indicatore di carica della batteria per accendere le spie che indicano il livello di carica. Ciascun indicatore rappresenta circa il 20% della carica totale della batteria. Se, ad esempio, il livello di carica della batteria è pari all'80%, vi sono quattro indicatori accesi. Se non si accende alcun indicatore, significa che la batteria è scarica.

Controllo della salute della batteria

 **N.B.** È possibile controllare la salute della batteria in due modi: usando l'indicatore di carica sulla batteria come descritto più avanti e usando il

Misuratore di alimentazione di Dell QuickSet. Per maggiori informazioni su QuickSet, fare clic con il pulsante destro del mouse sull'icona  nella barra delle applicazioni e fare clic su **Guida in linea**.

Per controllare la salute della batteria usando l'indicatore di carica, *tenere premuto* il pulsante di stato sull'indicatore di carica della batteria per almeno 3 secondi. Se non si accende alcun indicatore, la batteria è in buone condizioni e possiede ancora oltre l'80% della capacità di carica originale. Ogni indicatore rappresenta un degrado incrementale. Se si accendono cinque indicatori, significa che rimane meno del 60% della capacità di carica ed è consigliabile sostituire la batteria. Consultare [Specifiche](#) per ulteriori informazioni sull'autonomia della batteria.

Avviso di batteria scarica

 **AVVISO:** Per evitare che i dati vengano persi o danneggiati, salvare il lavoro immediatamente non appena si riceve un messaggio che avvisa che la batteria è scarica. Collegare quindi il computer a una presa elettrica. Se la batteria si scarica completamente, è automaticamente avviata la modalità di sospensione.

Per impostazione predefinita, quando il livello di carica della batteria si è ridotto approssimativamente del 90 per cento verrà visualizzata una finestra a comparsa. È possibile modificare le impostazioni per gli avvisi relativi alla batteria QuickSet o nella finestra **Proprietà-Opzioni risparmio energia**. Consultare [Configurazione delle impostazioni del risparmio energia](#) per informazioni su come accedere a QuickSet o alla finestra di dialogo **Proprietà-Opzioni risparmio energia**.

Conservazione dell'autonomia della batteria

Eseguire le operazioni descritte per conservare l'autonomia della batteria:

- 1 collegare il computer a una presa elettrica quando possibile, poiché la durata della batteria è largamente influenzata dal numero di cicli di carica e scarica;
- 1 attivare la modalità standby o sospensione quando non si utilizza il computer per lunghi periodi di tempo (consultare [Modalità del risparmio energia](#));
- 1 utilizzare Gestione guidata del risparmio energia per selezionare le opzioni per ottimizzare il risparmio energia del computer; queste opzioni possono anche essere impostate quando si preme il pulsante di alimentazione, si chiude lo schermo o si preme <Fn><Esc>;

 **N.B.** Per maggiori informazioni sulla conservazione dell'autonomia della batteria, consultare [Modalità del risparmio energia](#).

Modalità del risparmio energia

Modalità standby

La modalità standby permette di risparmiare energia spegnendo lo schermo e il disco rigido dopo un periodo di inattività preimpostato (un timeout). Quando il computer esca dalla modalità standby, ritorna allo stesso stato di funzionamento in cui si trovava al momento dell'attivazione della modalità standby.

 **AVVISO:** Un'interruzione dell'alimentazione c.a. o a batteria durante la modalità standby potrebbe provocare la perdita di dati.

Per attivare la modalità standby:

- 1 fare clic su **Start** → **Spegni computer** → **Standby**;
oppure
- 1 in funzione di come sono state impostate le opzioni per il risparmio energia nella finestra di dialogo **Proprietà-Opzioni risparmio energia** o nella procedura guidata di gestione del risparmio di energia di QuickSet, seguire uno di questi metodi:
 - o premere il pulsante di alimentazione;
 - o chiudere lo schermo;
 - o premere <Fn><Esc>.

Per uscire dalla modalità standby, premere il pulsante di alimentazione o aprire lo schermo, a seconda delle impostazioni di gestione del risparmio di energia selezionate. Non è possibile uscire dalla modalità standby premendo un tasto o toccando il touchpad.

Modalità sospensione

La modalità sospensione permette di risparmiare energia copiando i dati di sistema in un'area riservata del disco rigido e quindi spegnendo completamente il computer. Quando il computer esca dalla modalità sospensione, ritorna allo stesso stato di funzionamento in cui si trovava al momento dell'attivazione della modalità sospensione.

 **AVVISO:** Non è possibile rimuovere periferiche o scollegare il computer dall'alloggiamento di espansione mentre si trova in modalità sospensione.

Il computer entra in modalità sospensione se il livello di carica della batteria diventa pericolosamente basso.

Per attivare manualmente la modalità sospensione:

- 1 fare clic sul pulsante **Start** →, su **Spegni computer**, tenere premuto il tasto <MAIUSC> e quindi scegliere **Sospendi**;
oppure
- 1 in funzione di come sono state impostate le opzioni per il risparmio energia nella finestra di dialogo **Proprietà-Opzioni risparmio energia** o nella Procedura guidata di gestione del risparmio di energia di QuickSet, seguire uno di questi metodi per attivare la modalità di sospensione:
 - o premere il pulsante di alimentazione;
 - o chiudere lo schermo;
 - o premere <Fn><Esc>.

 **N.B.** Alcune Schede PC potrebbero non funzionare correttamente all'uscita dalla modalità di sospensione. Rimuovere e inserire di nuovo la scheda (consultare [Installazione di una PC Card o ExpressCard](#)) o semplicemente riavviare il computer.

Per uscire dalla modalità di sospensione, premere il pulsante di alimentazione. Il computer potrebbe impiegare qualche momento per uscire dalla modalità sospensione. Non è possibile uscire dalla modalità sospensione premendo un tasto o toccando il touchpad. Per ulteriori informazioni sulla modalità sospensione, consultare la documentazione fornita con il sistema operativo in uso.

Configurazione delle impostazioni del risparmio energia

È possibile utilizzare Gestione guidata del risparmio energia di QuickSet o la finestra Proprietà-Opzioni risparmio energia di Windows per configurare le impostazioni del risparmio energia del computer.

- 1 Per accedere a Gestione guidata del risparmio energia di QuickSet, fare doppio clic sull'icona  sulla barra delle applicazioni; per ulteriori informazioni su QuickSet, fare clic sul pulsante **Guida** in Gestione guidata del risparmio energia.
- 1 Per accedere alla finestra **Proprietà-Opzioni risparmio energia**, fare clic sul pulsante **Start** → **Pannello di controllo** → **Prestazioni e manutenzione** → **Opzioni risparmio energia**, per informazioni sui campi della finestra Proprietà - Opzioni risparmio energia, fare clic sull'icona del punto interrogativo nella barra del titolo e quindi sull'area corrispondente alle informazioni desiderate.

Ricarica della batteria

 **N.B.** Con Dell™ ExpressCharge™, quando il computer è spento, l'adattatore c.a. carica una batteria completamente scarica all'80% in circa 1 ora e al 100% in approssimativamente 2 ore. Il tempo di carica risulta più lungo se il computer è acceso. È possibile lasciare la batteria nel computer per la durata che si desidera. I circuiti interni della batteria ne impediscono il sovraccarico.

Quando si collega il computer a una presa elettrica oppure si installa una batteria in un computer collegato a una presa elettrica, viene automaticamente eseguito il controllo del livello di carica e della temperatura della batteria. Se necessario, l'adattatore c.a. carica la batteria e la mantiene carica.

Se la temperatura della batteria è elevata a causa dell'utilizzo o perché si trova in un ambiente caldo, la ricarica potrebbe non avere luogo quando si collega il computer ad una presa elettrica.

La temperatura della batteria è troppo elevata per eseguire la ricarica se l'indicatore  lampeggia in verde e in arancione. Scollegare il computer dalla presa elettrica, quindi lasciare raffreddare il computer e la batteria finché non raggiungono la temperatura ambiente. Collegare quindi il computer a una presa elettrica per continuare a caricare la batteria.

Per ulteriori informazioni su come risolvere eventuali problemi relativi alla batteria, consultare [Problemi relativi all'alimentazione](#).

Sostituzione della batteria

⚠ ATTENZIONE: Prima di eseguire le procedure seguenti, spegnere il computer, scollegare l'adattatore c.a. dalla presa elettrica e dal computer, scollegare il modem dalla presa a muro e dal computer e rimuovere tutti i cavi esterni del computer.

⚠ ATTENZIONE: L'uso di batterie incompatibili potrebbe provocare incendi o esplosioni. Sostituire la batteria esclusivamente con una compatibile acquistata da Dell. La batteria è progettata per funzionare con il computer Dell™. Non utilizzare una batteria proveniente da altri computer.

🔊 AVVISO: È necessario rimuovere tutti i cavi esterni del computer per evitare eventuali danni al connettore. Per informazioni sulla rimozione della batteria secondaria, che si trova nell'alloggiamento per supporti multimediali, consultare [Utilizzo di supporti multimediali](#).

Per rimuovere la batteria:

1. Se il computer è collegato a una periferica di inserimento nell'alloggiamento di espansione (inserito), scollegarlo. per istruzioni, consultare la documentazione fornita con la periferica di inserimento nell'alloggiamento di espansione.
2. Accertarsi che il computer sia spento.
3. Fare scorrere la chiusura a scatto dell'alloggiamento della batteria situato sul fondo del computer fino a far scattare la chiusura.
4. Mediante la linguetta sulla batteria, estrarre la batteria dal computer.

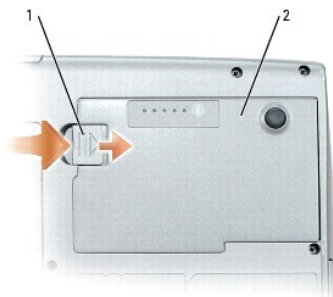

1	chiusura a scatto dell'alloggiamento della batteria	2	batteria		
---	---	---	----------	--	--

Per sostituire la batteria, collocare la batteria nell'apposito alloggiamento e premere verso il basso l'alloggiamento della batteria fino a far scattare la chiusura.

Conservazione della batteria

Se non si intende usare il computer per un certo periodo di tempo, rimuovere la batteria. Una batteria si scarica se non la si usa per un periodo prolungato, pertanto occorre ricaricarla completamente prima di usarla (consultare [Ricarica della batteria](#)).

[Ritorna alla pagina Indice](#)

[Ritorna alla pagina Indice](#)

Utilizzo delle schede

Guida dell'utente di Dell™ Latitude™ D520

- [Tipi di schede](#)
- [Protezioni per schede](#)
- [Schede estese](#)
- [Installazione di una PC Card o ExpressCard](#)
- [Rimozione di una scheda o di una protezione](#)

Tipi di schede

Consultare [Specifiche](#) per informazioni sui tipi di scheda supportati.

 **N.B.** Una Scheda PC non è un'unità di avvio.

Lo slot PC Card/ExpressCard dispone di un connettore che supporta una sola scheda di Tipo I o di Tipo II, come pure un adattatore per una ExpressCard da 34 mm. Lo slot per PC Card/ExpressCard supporta la tecnologia CardBus e le Schede PC estese. Il tipo di scheda si riferisce allo spessore, non alle funzionalità della scheda.

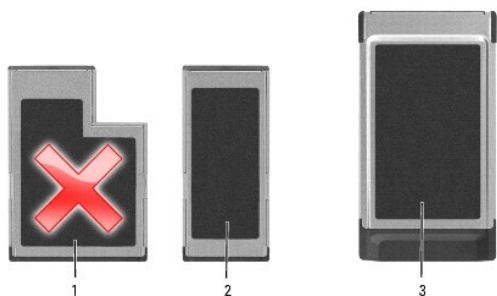

1	ExpressCard da 54 mm (non supportata in questo computer)	2	ExpressCard da 34 mm (supportata, con un adattatore)	3	PC Card (supportata in questo computer)
---	--	---	--	---	---

Protezioni per schede

Il computer viene fornito con una protezione di plastica installata negli slot delle schede. In tal modo si proteggono gli slot inutilizzati dalla polvere e da altri corpi estranei. Conservare la protezione da usare quando nello slot non è installata alcuna scheda. Le protezioni fornite con altri computer potrebbero non essere adatte al computer in uso. Per informazioni su come rimuovere la protezione, consultare [Rimozione di una scheda o di una protezione](#).

Schede estese

Una scheda estesa (ad esempio un adattatore di rete senza fili) è più lunga di una scheda standard e fuoriesce dal computer. Attenersi alle seguenti precauzioni quando si usano schede estese:

- 1 proteggere l'estremità esposta di una scheda installata. L'urto dell'estremità della scheda può danneggiare la scheda di sistema.
- 1 rimuovere sempre le schede estese prima di porre il computer in una custodia per il trasporto.

Installazione di una PC Card o ExpressCard

È possibile installare nel computer una PC Card o una ExpressCard da 34 mm (con un adattatore) anche mentre il computer è acceso. Il computer rileva automaticamente la scheda.

In genere le schede sono contrassegnate da un simbolo, ad esempio un triangolo o una freccia, che indica l'estremità da inserire nello slot. Le schede sono inoltre calettate per evitare inserzioni non corrette. Se l'orientamento della scheda non è chiaro, consultare la documentazione fornita con la scheda.

 **ATTENZIONE:** Prima di eseguire le procedure descritte in questa sezione, seguire le istruzioni di sicurezza riportate nella *Guida alle informazioni sul prodotto*.

Scheda PC

1. Posizionare la scheda con il simbolo di orientamento rivolto verso lo slot e il lato superiore rivolto verso l'alto. È necessario portare il dispositivo di chiusura in posizione di inserimento prima di inserire la scheda.
2. Fare scorrere la scheda nello slot fino a quando non è completamente inserita nel relativo connettore.

Se in fase di inserimento della scheda si incontra troppa resistenza, non esercitare forza sulla scheda; controllarne l'orientamento e quindi riprovare.



Il computer riconosce la maggior parte delle schede e carica automaticamente il driver di periferica appropriato. Se il programma di configurazione richiede di caricare i driver del produttore, usare il disco floppy o il CD fornito con la scheda PC.

ExpressCard

 **N.B.** Il computer supporta una ExpressCard da 34 mm soltanto mediante un adattatore. Il computer non supporta le ExpressCard da 54 mm.

1. Con la ExpressCard da 34 mm inserita nell'adattatore, posizionare la scheda con il simbolo di orientamento rivolto verso lo slot PC Card/ExpressCard e il lato superiore rivolto verso l'alto. È necessario portare il dispositivo di chiusura in posizione di inserimento prima di inserire la scheda.





2. Fare scorrere l'adattatore nello slot fino a quando non è completamente inserito nel relativo connettore.

Se in fase di inserimento della scheda si incontra troppa resistenza, non esercitare forza sull'adattatore. Controllare l'orientamento della ExpressCard e dell'adattatore e riprovare.

Il computer riconosce la maggior parte delle schede e carica automaticamente il driver di periferica appropriato. Se il programma di configurazione richiede di caricare i driver del produttore, usare il disco floppy o il CD fornito con la scheda.

Rimozione di una scheda o di una protezione

 **ATTENZIONE:** Prima di eseguire le procedure descritte in questa sezione, seguire le istruzioni di sicurezza riportate nella *Guida alle informazioni sul prodotto*.

 **AVVISO:** Fare clic sull'icona  nella barra delle applicazioni per selezionare una scheda e interromperne il funzionamento prima di rimuoverla dal computer. La mancata interruzione del funzionamento tramite l'utilità di configurazione potrebbe provocare la perdita di dati. Non provare a espellere una scheda tirandone il cavo eventualmente collegato.

Premere il dispositivo di chiusura e rimuovere la scheda o la protezione. Alcune chiusure a scatto richiedono due pressioni: una per fare scattare il dispositivo di chiusura verso l'esterno e l'altra per estrarre la scheda.

[Ritorna alla pagina Indice](#)

[Ritorna alla pagina Indice](#)

Utilizzo dello schermo

Guida dell'utente di Dell™ Latitude™ D520

- [Regolazione della luminosità](#)
- [Visualizzazione dell'immagine su un altro schermo](#)
- [Impostazione della risoluzione dello schermo e della frequenza di aggiornamento](#)
- [Modalità a due schermi indipendenti](#)
- [Scambio dello schermo primario e secondario](#)

Regolazione della luminosità

Quando un computer Dell™ è alimentato a batteria, è possibile risparmiare energia impostando la luminosità al valore più basso confortevole premendo <Fn> e il tasto freccia SU o GIÙ della tastiera.

 **N.B.** Le combinazioni di tasti per regolare la luminosità influiscono soltanto sullo schermo del computer portatile, non sui monitor o sui proiettori collegati al computer portatile o alla periferica di inserimento nell'alloggiamento di espansione. Se il computer è collegato a un monitor esterno e si cerca di modificare il livello di luminosità, potrebbe essere visualizzato il Misuratore di luminosità, ma il livello di luminosità della periferica esterna non cambia.

Per regolare la luminosità dello schermo è possibile premere i seguenti tasti:

1. Premere <Fn> e il tasto freccia SU per aumentare la luminosità solo sullo schermo integrato (non su un monitor esterno).
1. Premere <Fn> e il tasto freccia GIÙ per diminuire la luminosità solo sullo schermo integrato (non su un monitor esterno).

Visualizzazione dell'immagine su un altro schermo

Quando si avvia il computer con una periferica esterna (come un monitor o un proiettore esterno) collegato e acceso, l'immagine potrebbe essere visualizzata sia sullo schermo del computer, sia sulla periferica esterna.

Premere <Fn><F8> in modo da visualizzare l'immagine video solo sullo schermo, solo sulla periferica esterna oppure sullo schermo e contemporaneamente sulla periferica esterna.

Impostazione della risoluzione dello schermo e della frequenza di aggiornamento

Per visualizzare un programma a una specifica risoluzione, sia la scheda grafica sia lo schermo devono supportare il programma e devono essere installati i driver video necessari.

 **N.B.** Se si modifica la risoluzione dello schermo rispetto all'impostazione corrente, l'immagine può essere visualizzata in modo confuso o il testo potrebbe essere difficile da leggere. Prima di modificare le impostazioni dello schermo, prendere nota delle impostazioni correnti come riferimento futuro.

Prima di modificare una delle impostazioni predefinite dello schermo, prendere nota delle impostazioni predefinite per riferimento futuro.

 **N.B.** Usare solo i driver video installati da Dell, progettati per offrire le migliori prestazioni con il sistema operativo preinstallato.

Se si sceglie una risoluzione o una tavolozza dei colori che è superiore a quella supportata dallo schermo, le impostazioni si regoleranno automaticamente ai valori supportati più vicini.

1. Fare clic su **Start** → **Pannello di controllo** → **Schermo** → **Impostazioni**.
2. Provare diverse impostazioni per **Colori** e **Risoluzione dello schermo**.

 **N.B.** Aumentando la risoluzione, il testo e le icone sullo schermo appariranno più piccoli.

Se la risoluzione video impostata è superiore a quella supportata dallo schermo, viene attivata la modalità di visualizzazione a riquadri. In tale modalità non è possibile visualizzare tutta la schermata. Ad esempio, la barra delle applicazioni che solitamente è visualizzata nella parte inferiore del desktop potrebbe non essere più visibile. Per visualizzare il resto della schermata, usare il touchpad per scorrere il riquadro verso l'alto, verso il basso, a sinistra o a destra.

 **AVVISO:** È possibile danneggiare il monitor esterno se si usa una frequenza di aggiornamento non supportata. Prima di regolare la frequenza di aggiornamento sul monitor esterno, consultare la guida dell'utente relativa al monitor.

Modalità a due schermi indipendenti

È possibile collegare un monitor esterno o un proiettore al computer e usarlo come estensione dello schermo integrato. Questa modalità di visualizzazione viene definita modalità a due schermi indipendenti o desktop esteso. Tale modalità consente di usare entrambi gli schermi in modo indipendente e trascinare oggetti da uno schermo all'altro, raddoppiando efficacemente lo spazio di lavoro visualizzabile.

1. Collegare il monitor esterno, il televisore o il proiettore al computer.
2. Fare clic su **Start**→ **Pannello di controllo**→ **Schermo**→ **Impostazioni**.

 **N.B.** Se si sceglie una risoluzione o una tavolozza dei colori che è superiore a quella supportata dallo schermo, le impostazioni si regoleranno automaticamente ai valori supportati più vicini. Per ulteriori informazioni fare riferimento alla documentazione del sistema operativo.

3. Fare clic del monitor 2→ **Estendi desktop su questo monitor**→ **Applica**.
4. Modificare la **Risoluzione dello schermo** alla dimensione appropriata per entrambi gli schermi, quindi fare clic su **Applica**.
5. Se viene richiesto di riavviare il computer, fare clic su **Applica le nuove impostazioni senza riavviare il computer**→ **OK**.
6. Quando richiesto, fare clic su **OK** per ridimensionare il desktop.
7. Quando richiesto, scegliere **Sì** per salvare le impostazioni.
8. Fare clic su **OK** per chiudere la finestra **Proprietà - Schermo**.

Per disattivare la modalità a due schermi indipendenti, seguire la procedura descritta.

1. Selezionare la scheda **Impostazioni** nella finestra di dialogo **Proprietà - Schermo**.
2. Fare clic sull'icona del monitor 2, deselezionare la casella di controllo **Estendi desktop su questo monitor**, quindi fare clic su **Applica**.

Se necessario, premere <Fn><F8> per riportare l'immagine sullo schermo del computer.

Scambio dello schermo primario e secondario

Per scambiare le assegnazioni dello schermo primario e dello schermo secondario, ad esempio per usare il monitor esterno come schermo primario dopo l'inserimento del computer nell'alloggiamento di espansione, seguire la procedura descritta.

1. Fare clic su **Start**→ **Pannello di controllo**→ **Schermo**→ **Impostazioni**→ **Avanzate**→ **Schermi**.

Per ulteriori informazioni, consultare la documentazione fornita con la scheda video.

[Ritorna alla pagina Indice](#)



[Ritorna alla pagina Indice](#)





Ricerca di informazioni



Guida dell'utente di Dell™ Latitude™ D520

 **N.B.** Alcune funzioni o supporti possono essere opzionali e possono non essere spediti assieme al computer. Alcune funzioni o supporti possono non essere disponibili in alcuni paesi.

 **N.B.** Informazioni supplementari potrebbero essere fornite assieme al computer.

Cosa si ricerca?	Si trova qui
<ul style="list-style-type: none">1 Un programma diagnostico per il computer1 Driver per il computer1 Documentazione delle periferiche1 Notebook System Software (NSS)	<p>CD Drivers and Utilities (noto anche come ResourceCD)</p> <p>La documentazione e i driver sono già installati sul computer. È possibile utilizzare il CD per reinstallare i driver (consultare Reinstallazione dei driver e delle utilità), per eseguire Dell Diagnostics (consultare Dell Diagnostics) o per consultare la documentazione.</p>  <p>I file Leggimi possono essere compresi nel CD per fornire gli ultimi aggiornamenti a proposito di modifiche tecniche operate sul computer o materiale di riferimento tecnico avanzato per assistenti tecnici o utenti esperti.</p> <p>N.B. Aggiornamenti sui driver e sulla documentazione sono disponibili all'indirizzo support.dell.com.</p> <p>N.B. Il CD <i>Drivers and Utilities</i> è opzionale e potrebbe non essere spedito con il computer.</p>
<ul style="list-style-type: none">1 Come configurare il computer1 Informazioni di base sulla risoluzione dei problemi1 Come eseguire il programma Dell Diagnostics1 Come rimuovere ed installare i componenti	<p>Guida di consultazione rapida</p>  <p>N.B. Questo documento può essere opzionale e non essere spedito assieme al computer.</p> <p>N.B. Questo documento è disponibile in formato PDF all'indirizzo support.dell.com.</p>
<ul style="list-style-type: none">1 Informazioni sulla garanzia1 Clausole e condizioni (solo per gli Stati Uniti)	<p>Guida alle informazioni sul prodotto Dell™</p>

<ul style="list-style-type: none"> 1 Istruzioni di sicurezza 1 Avvisi normativi 1 Informazioni sull'ergonomia 1 Contratto di licenza Microsoft con l'utente finale 	
<ul style="list-style-type: none"> 1 Come rimuovere e sostituire i componenti 1 Specifiche 1 Come configurare le impostazioni del sistema 1 Come individuare e risolvere i problemi 	<p>Guida dell'utente</p> <p><i>Guida in linea e supporto tecnico di Microsoft Windows XP</i></p> <ol style="list-style-type: none"> 1. Fare clic su Start → Guida in linea e supporto tecnico → Dell User and System Guides → Guida di sistema. 2. Fare clic sulla <i>Guida dell'utente</i> del proprio computer nell'elenco della documentazione in linea.
<ul style="list-style-type: none"> 1 Numero di servizio e codice del servizio espresso 1 Etichetta di licenza di Microsoft Windows 	<p>Numero di servizio e licenza di Microsoft® Windows®</p> <p>Queste etichette si trovano sul computer.</p>   <ol style="list-style-type: none"> 1 Usare il numero di servizio per identificare il computer quando si utilizza support.dell.com o rivolgersi al supporto tecnico.  <ol style="list-style-type: none"> 1 Immettere il codice del servizio espresso per smistare la telefonata quando ci si rivolge al supporto tecnico.
<ul style="list-style-type: none"> 1 Soluzioni — suggerimenti per la risoluzione dei problemi, articoli redatti da tecnici, corsi in linea e domande frequenti 1 Forum clienti — discussione in linea con altri clienti Dell 1 Aggiornamenti — informazioni di aggiornamento per componenti, quali ad esempio la memoria, il disco rigido e il sistema operativo 1 Servizio clienti — informazioni di contatto, sullo stato dell'ordine e della richiesta di servizio, sulla garanzia e sulle riparazioni 1 Servizio e supporto — stato della richiesta di servizio, contratto di assistenza, discussioni in linea con il supporto tecnico 1 Riferimenti — documentazione per il computer, dettagli sulla configurazione del computer, specifiche dei prodotti e white paper 1 Download — aggiornamenti di driver, patch e software certificati 1 Notebook System Software (NSS) — Se si reinstalla il sistema operativo per il computer, va anche reinstallata l'utilità NSS. NSS fornisce aggiornamenti importanti per il sistema operativo e supporto per unità disco floppy USB Dell™ da 3,5 pollici, processori Intel®, unità ottiche e periferiche USB. NSS è necessario per il corretto funzionamento del computer Dell. Il software rileva automaticamente il computer e il sistema operativo e installa gli aggiornamenti adeguati alla propria configurazione. 	<p>Sito Web del supporto tecnico della Dell — support.dell.com</p> <p>N.B. Selezionare la regione o il segmento industriale per visualizzare il sito appropriato di supporto.</p> <p>Per scaricare Notebook System Software:</p> <ol style="list-style-type: none"> 1. Visitare il sito support.dell.com, selezionare a regione o il segmento industriale e immettere il Numero di servizio. 2. Selezionare Drivers & Downloads e fare clic su Go. 3. Fare clic sul sistema operativo utilizzato e cercare la parola chiave <i>Notebook System Software</i>. <p>N.B. L'interfaccia utente di support.dell.com può variare in funzione delle scelte.</p>
<ul style="list-style-type: none"> 1 Aggiornamenti software e suggerimenti per la risoluzione dei problemi 1 Domande frequenti, argomenti in evidenza e salute generale dell'ambiente di elaborazione 	<p>Dell Support Utility</p> <p>Dell Support Utility è un sistema per aggiornamenti e notifiche automatici sul computer, che fornisce una scansione in tempo reale per rilevare la salute dell'ambiente di elaborazione, aggiornamenti automatici e importanti informazioni di supporto. A Dell Support Utility si accede tramite l'icona  nella barra delle applicazioni. Per ulteriori informazioni, consultare Dell Support Utility.</p>
<ul style="list-style-type: none"> 1 Come usare Windows XP 1 Come gestire programmi e file 1 Come personalizzare il desktop 	<p>Guida in linea e supporto tecnico di Windows</p> <ol style="list-style-type: none"> 1. Fare clic sul pulsante Start, quindi scegliere Guida in linea e supporto tecnico. 2. Digitare una parola o una frase che descriva il problema e fare clic sull'icona della freccia. 3. Fare clic sull'argomento che descrive il problema. 4. Seguire le istruzioni visualizzate.

	<p>Guida di Dell QuickSet</p> <p>Per visualizzare la <i>Guida di Dell QuickSet</i>, fare clic con il pulsante destro del mouse sull'icona  nella barra delle applicazioni di Microsoft® Windows®.</p> <p>Per ulteriori informazioni su Dell QuickSet, consultare Dell™ QuickSet.</p>
1 Come reinstallare il sistema operativo	<p>CD Operating System</p> <p>N.B. Il CD <i>Operating System</i> può essere opzionale e potrebbe non essere spedito con il computer.</p> <p>Il sistema operativo è già installato nel computer. Utilizzare il CD <i>Operating System</i> per reinstallare il sistema operativo. Consultare Ripristino del sistema operativo</p> <p>Dopo avere reinstallato il sistema operativo, utilizzare il CD <i>Drivers and Utilities (ResourceCD)</i> per reinstallare i driver per le periferiche fornite assieme al computer.</p>  <p>L'etichetta della product key del sistema operativo è ubicata sul computer.</p> <p>N.B. Il colore del CD varia in base al sistema operativo ordinato.</p>

[Ritorna alla pagina Indice](#)

[Ritorna alla pagina Indice](#)

Glossario

Guida dell'utente di Dell™ Latitude™ D520

I termini inclusi in questo glossario sono forniti soltanto come informazione e possono descrivere funzioni presenti o meno nel computer acquistato.

A

ACPI — Acronimo di Advanced Configuration and Power Interface (Interfaccia di alimentazione e configurazione avanzata). Specifica di gestione del risparmio di energia che consente ai sistemi operativi Microsoft® Windows® di attivare la modalità standby o sospensione di un computer in modo che le periferiche collegate consumino meno energia elettrica.

AGP — (accelerated graphics port). Una porta grafica dedicata che permette di utilizzare la memoria di sistema per le attività di gestione della grafica. AGP fornisce un'immagine video uniforme e con colori reali grazie alla velocità dell'interfaccia tra la circuiteria dello schermo e la memoria del computer.

ALS — Ambient Light Aensor, sensore luce ambiente.

alloggiamento per supporti multimediali — Un alloggiamento che supporta periferiche quali unità ottiche, una seconda batteria o un modulo Dell TravelLite™.

APR — (advanced port replicator). Una periferica di inserimento nell'alloggiamento di espansione che permette di utilizzare un monitor, una tastiera, un mouse e altre periferiche esterne con il computer portatile.

area di notifica — La sezione della barra delle applicazioni di Windows che contiene le icone per fornire un rapido accesso ai programmi e alle funzioni del computer, come l'orologio, il controllo del volume e lo stato delle operazioni di stampa. Chiamato anche *system tray*.

area di notifica — Vedere *area di notifica*.

ASF — (alert standards format). Uno standard per definire un meccanismo per registrare gli avvisi hardware e software su una console di gestione. ASF è progettato per essere indipendente dalla piattaforma e dal sistema operativo.

autonomia della batteria — Il periodo di tempo (minuti o ore) durante il quale la batteria di un computer portatile è in grado di mantenere il livello di carica pur alimentando il computer.

B

backup — Una copia di un file di programmi o di dati su un disco floppy, un CD, un DVD o un disco rigido. Come precauzione, è consigliabile eseguire regolarmente il backup dei dati del disco rigido.

batteria — Una fonte di alimentazione interna ricaricabile utilizzata per fare funzionare i computer portatili quando non sono collegati a un adattatore c.a. e a una presa elettrica.

BIOS — (basic input/output system). Un programma (o utilità) che funge da interfaccia tra l'hardware del computer e il sistema operativo. Non modificare queste impostazioni, a meno che non si comprenda a fondo come influiscono sul computer. Viene anche chiamato *programma di impostazione del sistema*.

bit — La più piccola unità di dati interpretata da un computer.

bps — (bit per second). L'unità di misura standard per la velocità di trasmissione dati.

BTU — (British thermal unit). Un'unità di misura del calore generato.

bus — Un percorso di comunicazione tra i componenti e il computer.

bus locale — Un bus di dati che fornisce un eccellente throughput per le periferiche verso il processore.

byte — L'unità di dati di base utilizzata nel computer. Un byte è generalmente uguale a 8 bit.

C

C — (Celsius). Una scala di misure di temperatura in cui 0 °C è il punto di congelamento e 100 °C è il punto di ebollizione dell'acqua.

CA — corrente alternata. Il tipo di elettricità che alimenta il computer quando si collega il cavo dell'adattatore c.a. a una presa elettrica.

cache — Uno speciale meccanismo di memorizzazione ad alta velocità che può essere sia una sezione riservata della memoria principale, sia una periferica di archiviazione ad alta velocità separata. La cache migliora l'efficienza di numerose operazioni del processore.

cache L1 — Cache primaria che si trova all'interno del processore.

cache L2 — Cache secondaria che può essere sia esterna al processore, sia incorporata nell'architettura del processore.

cartella — Un termine utilizzato per descrivere lo spazio su un disco o unità in cui i file sono organizzati e raggruppati. I file in una cartella possono essere visualizzati e ordinati in modi diversi, ad esempio, in ordine alfabetico, per data e per dimensione.

carnet — Un documento doganale internazionale che semplifica l'importazione in paesi stranieri. Noto anche come *passaporto commerciale*.

CD — (compact disc). Una forma ottica di supporto per la memorizzazione, generalmente utilizzato per file audio e software.

CD avviabile — Un CD che è possibile utilizzare per avviare il computer. Nel caso in cui il disco rigido sia danneggiato o nel computer sia presente un virus, è consigliabile accertarsi di avere a disposizione un CD o un disco floppy avviabile. Il CD *Drivers and Utilities* o il CD *ResourceCD* è un CD avviabile.

CD-R — (CD recordable). Una versione masterizzabile di un CD. Su un CD-R è possibile masterizzare i dati soltanto una volta. Una volta masterizzati non è possibile eliminare o sovrascrivere i dati.

CD-RW — (CD rewritable). Una versione masterizzabile di un CD. Su un disco CD-RW è possibile scrivere dati, eliminarli e riscriverne altri (riscrivere).

COA — (Certificate of Authenticity). Il codice alfanumerico di Windows presente su un'etichetta del computer. Chiamata anche *Product Key* o *Product ID*.

codice del servizio espresso — Un codice numerico che si trova su un'etichetta adesiva del computer Dell™. Usare il codice del servizio espresso quando si contatta Dell per assistenza. Il servizio con codice del servizio espresso può non essere disponibile in alcuni paesi.

collegamento — Un'icona che fornisce un accesso rapido a programmi, file, cartelle e unità utilizzati più frequentemente. Quando si posiziona un collegamento sul desktop di Windows e si fa doppio clic sull'icona, è possibile aprire la cartella o il file corrispondente senza doverla prima trovare. Le icone dei collegamenti non modificano la posizione dei file. Se si elimina un collegamento, il file originale rimane invariato. Inoltre, è possibile rinominare l'icona di un collegamento.

chiusura — Il processo di chiusura delle finestre e di uscita dai programmi e dal sistema operativo; e di spegnimento del computer. È possibile perdere dati se si spegne il computer prima del completamento della chiusura.

combinazione di tasti — Un comando che richiede di premere più tasti contemporaneamente.

connettore parallelo — Una porta di I/O spesso usata per collegare una stampante parallela al computer. Chiamata anche *porta LPT*.

controller video — I circuiti su una scheda grafica o sulla scheda di sistema (nei computer con un controller grafico integrato) che forniscono le funzionalità grafiche, in combinazione con il monitor, al computer.

connettore seriale — Una porta di I/O spesso utilizzata per collegare periferiche come un palmare o una videocamera digitale al computer.

controller — Un chip che controlla il trasferimento dei dati tra il processore e la memoria o tra il processore e le periferiche.

connettore DIN — Un connettore rotondo a sei piedini conforma agli standard DIN (Deutsche Industrie-Norm); è generalmente utilizzato per collegare i connettori PS/2 del cavo di una tastiera o di un mouse.

CRIMM — (continuity rambus in-line memory module). Un modulo speciale che non dispone di chip di memoria ed è utilizzato per riempire gli slot RIMM inutilizzati.

cursore — Il marcatore sullo schermo o in una schermata che mostra dove sarà effettuata la prossima azione della tastiera, del touchpad o del mouse. Spesso è una piccola linea lampeggiante, un carattere sottolineato o una piccola freccia.

D

DDR SDRAM — (double-data-rate SDRAM). Un tipo di SDRAM che raddoppia il ciclo di burst, migliorando le prestazioni del sistema.

DDR2 SDRAM — (double-data-rate 2 SDRAM). Un tipo di DDR SDRAM che utilizza un prefetch a 4 bit e altre modifiche architetturali per migliorare la velocità della memoria a oltre 400 MHz.

disco rigido — Un'unità che legge e scrive dati su un disco rigido. I termini unità disco rigido e disco rigido sono spesso intercambiabili.

dispositivo protettore della sovracorrente — Impedisce che gli spunti di tensione, come quelli che possono verificarsi durante un temporale, possano entrare nel computer attraverso la presa elettrica. I dispositivi protettori della sovracorrente non proteggono dai fulmini o dagli abbassamenti di corrente, che si verificano quando la tensione scende al di sotto del 20 per cento rispetto al livello della tensione della linea c.a..

Le connessioni di rete non possono essere protette dai dispositivi di protezione da sovracorrente. Disconnettere sempre il cavo di rete dal connettore di rete durante i temporali.

dissipatore di calore — Una piastra di metallo su alcuni processori che permette di dissipare il calore.

disco avviabile — Un disco che è possibile utilizzare per avviare il computer. Nel caso in cui il disco rigido sia danneggiato o nel computer sia presente un virus, è consigliabile accertarsi di avere a disposizione un CD o un disco floppy avviabile.

driver di periferica — Vedere *driver*.

DMA — Direct Memory Access. Un canale che permette ad alcuni tipi di trasferimenti di dati tra la RAM e una periferica di aggirare il processore.

DMTF — Distributed Management Task Force. Un consorzio di società hardware e software che sviluppa standard di gestione per ambienti distribuiti aziendali e Internet per desktop e reti.

dominio — Un gruppo di computer, programmi e periferiche in una rete che è amministrato come un'unità con regole e procedure comuni per l'uso da parte di uno specifico gruppo di utenti. Un utente accede al dominio per avere accesso alle risorse.

DRAM — Dynamic Random-Access Memory. Memoria che salva le informazioni in circuiti integrati contenenti condensatori.

driver — Software che permette al sistema operativo di controllare una periferica come una stampante. Numerose periferiche non funzionano correttamente se l'appropriato driver non è installato nel computer.

DSL — Digital Subscriber Line. Una tecnologia che fornisce una connessione a Internet ad alta velocità tramite una linea telefonica.

DVD — Digital Versatile Disc. Un disco ad alta capacità generalmente utilizzato per archiviare filmati. Le unità DVD leggono anche la maggior parte dei CD.

durata della batteria — Il periodo di tempo (anni) durante il quale la batteria di un computer portatile può essere scaricata e ricaricata.

DVD-R — (DVD recordable). Una versione masterizzabile di un DVD. Su un DVD-R è possibile masterizzare i dati soltanto una volta. Una volta masterizzati non

è possibile eliminare o sovrascrivere i dati.

DVD+RW — DVD rewritable. Una versione riscrivibile di un DVD. Su un disco DVD+RW è possibile scrivere dati, eliminarli e riscriverne altri. (La tecnologia DVD+RW è differente dalla tecnologia DVD-RW).

DVI — Digital Video Interface. Uno standard per le trasmissioni digitali tra un computer e uno schermo video digitale.

E

ECC — Error Checking And Correction. Un tipo di memoria che include circuiti speciali per la verifica della precisione dei dati in ingresso e in uscita dalla memoria.

ECP — Extended Capabilities Port. Un progetto di un connettore parallelo che fornisce migliori trasmissioni bidirezionali dei dati. Analogo a EPP, ECP utilizza l'accesso diretto alla memoria per trasferire i dati e spesso migliora le prestazioni.

editor di testo — Un programma utilizzato per creare e modificare file che contengono soltanto testo; per esempio, Blocco note di Windows. Gli editor di testo non forniscono generalmente funzionalità di a capo automatico o di formattazione (la possibilità di sottolineare, cambiare font e così via).

EIDE — Enhanced Integrated Device Electronics. Una versione migliorata dell'interfaccia IDE per dischi rigidi e unità CD.

EMI — Electromagnetic Interference. Interferenza elettromagnetica causata dalle radiazioni elettromagnetiche.

ENERGY STAR® — Requisiti della Environmental Protection Agency che diminuisce il consumo complessivo di energia elettrica.

EPP — Extended Parallel Port. Un progetto di un connettore parallelo che permette una trasmissione bidirezionale dei dati.

ESD — Electrostatic Discharge. Una scarica rapida dell'elettricità statica. La ESD può danneggiare i circuiti integrati presenti in un computer e nelle apparecchiature di comunicazione.

ExpressCard — Una scheda rimovibile di I/O conforme allo standard PCMCIA. I modem e le schede di rete sono tipi comuni di schede ExpressCard. Le schede ExpressCard supportano sia lo standard PCI Express sia lo standard USB 2.0.

F

Fahrenheit — Una scala di misure di temperatura in cui 32 °F è il punto di congelamento e 212 °F è il punto di ebollizione dell'acqua.

FCC — Federal Communications Commission. Un ente statunitense responsabile della definizione dei regolamenti relativi alle comunicazioni che stabiliscono la quantità di radiazioni che computer e altre apparecchiature elettroniche possono emettere.

file Leggimi — Un file di testo incluso a un programma o a un prodotto hardware. Tipicamente, i file Leggimi forniscono informazioni sull'installazione e descrivono nuovi miglioramenti al prodotto o correzioni che non sono ancora inserite nella documentazione.

file della guida — Un file che contiene informazioni descrittive e funzionali su un prodotto. Alcuni file della guida sono associati a un programma particolare, come la *Guida* in Microsoft Word. Altri file guida funzionano come fonti di riferimento autonome. I file della guida hanno generalmente un'estensione del nome del file **.hlp** o **.chm**.

floppy — Un tipo di supporto di archiviazione elettromagnetica. Chiamato anche dischetto o disco floppy.

formattazione — Il processo che prepara un'unità o un disco per l'archiviazione di file. Quando un'unità o un disco viene formattato, le informazioni esistenti andranno perse.

frequenza d'aggiornamento — La frequenza, misurata in Hz, a cui le righe orizzontali dello schermo sono aggiornate (talvolta chiamata anche *frequenza verticale*). Più elevata è la frequenza d'aggiornamento, minore sarà lo sfarfallio del video visualizzato dall'utente.

FSB — Front Side Bus. Il percorso dei dati e l'interfaccia fisica tra il processore e la RAM.

FTP — File Transfer Protocol. Un protocollo Internet standard utilizzato per scambiare file tra computer connessi a Internet.

G

G — Gravità. Una misura di peso e di forza.

GB — Gigabyte. Una misura dell'archiviazione dei dati, uguale a 1024 MB (1.073.741.824 byte). Quando usato per riferirsi alla memorizzazione su disco rigido, il termine è spesso arrotondato a 1.000.000.000 byte.

GHz — Gigahertz. Una misura della frequenza, uguale a mille milioni di Hz o mille MHz. La velocità dei processori dei computer, dei bus e delle interfacce sono spesso misurate in GHz.

GUI — Graphical User Interface. Il software che interagisce con l'utente tramite menu, finestre e icone. La maggior parte dei programmi che funziona con i sistemi operativi Windows sono GUI.

H

HTML — Hypertext Markup Language. Un gruppo di codice inserito in una pagina Web su Internet per la visualizzazione in un browser Internet.

HTTP — Hypertext Transfer Protocol. Un protocollo per lo scambio di file tra computer collegati a Internet.

Hz — Hertz. Un'unità della misura della frequenza uguale a 1 ciclo al secondo. I computer e le apparecchiature elettroniche sono spesso misurate in kilohertz (kHz), megahertz (MHz), gigahertz (GHz) o terahertz (THz).

I

IC — Circuito integrato. Un wafer semiconduttore, o chip, sul quale sono montati migliaia o milioni di componenti elettronici per l'uso in computer, in apparecchiature audio e video.

IDE — Integrated Device Electronics. Un'interfaccia per le periferiche di archiviazione di massa in cui il controller è integrato nel disco rigido o nell'unità CD.

IEEE 1394 — Institute of Electrical and Electronics Engineers, Inc. Un bus seriale ad alte prestazioni utilizzato per collegare periferiche compatibili con IEEE 1394, come videocamere digitali e riproduttori DVD, al computer.

indirizzi di memoria — Una specifica posizione in cui i dati vengono memorizzati temporaneamente in RAM.

integrato — Generalmente si riferisce a componenti che sono fisicamente collocati sulla scheda di sistema di un computer. Chiamato anche *incorporato*.

I/O — Input/output. Un'operazione o una periferica che inserisce ed estrae dati da un computer. Le tastiere e le stampanti sono periferiche di I/O.

indirizzo di I/O — Un indirizzo in RAM che è associato a una specifica periferica (come un connettore seriale, un connettore parallelo o uno slot di espansione) e permette al processore di comunicare con tale periferica.

IrDA — Infrared Data Association. L'organizzazione che crea gli standard internazionali per le comunicazioni a infrarossi.

IRQ — Richiesta di interrupt. Un percorso elettronico assegnato a una specifica periferica in modo tale che tale periferica possa comunicare con il processore. A ogni connessione alla periferica deve essere assegnato un IRQ. Sebbene due periferiche possano condividere un'assegnazione allo stesso IRQ, non è possibile utilizzare contemporaneamente entrambe le periferiche.

ISP — Internet service provider. Una società che permette di accedere al proprio server host per collegarsi direttamente a Internet, inviare e ricevere posta elettronica e accedere a siti Web. L'ISP generalmente fornisce un programma, un nome utente e numeri per l'accesso tramite telefono a fronte di una tariffa.

K

Kb — Kilobit. Un'unità di dati, uguale a 1024 bit. Una misura della capacità di memoria.

KB — Kilobyte. Un'unità di misura dei dati, uguale a 1024 byte, ma spesso è definita come 1000 byte.

kHz — Kilohertz. Un'unità di misura della frequenza, uguale a 1000 Hz.

L

LAN — Local Area Network. Una rete di computer che copre un'area di piccole dimensioni. Una LAN è generalmente confinata in un edificio o in edifici attigui. Una LAN può essere collegata a un'altra LAN a qualsiasi distanza tramite linee telefoniche e onde radio per formare una "wide area network" (WAN).

LCD — Liquid Crystal Display. La tecnologia usata dai computer portatili e dagli schermi piatti.

LED — Light-Emitting Diode. Un componente elettronico che emette luce per indicare lo stato del computer.

LPT — Line Print Terminal. La designazione di un collegamento parallelo a una stampante o a un'altra periferica parallela.

M

Mb — Megabit. Una misura della capacità di un chip di memoria, uguale a 1024 Kb.

Mbps — Megabit al second. Un milione di bit al secondo. Questa misura viene generalmente utilizzata per le velocità di trasmissione per reti e modem.

MB — Megabyte. Una misura dell'archiviazione dei dati, uguale a 1.048.576 byte. 1 MB corrisponde a 1024 KB. Quando usato per riferirsi alla memorizzazione su disco rigido, il termine è spesso arrotondato a 1.000.000 byte.

MB/sec — Megabyte al secondo. Un milione di byte al secondo. Questa misura è generalmente utilizzata per il trasferimento dei dati.

memoria — Un'area di memorizzazione temporanea all'interno del computer. Poiché i dati in memoria non sono permanenti, è consigliabile salvare spesso i file sui quali si sta lavorando e salvare sempre i file prima di spegnere il computer. Il computer può contenere diversi tipi di memoria, ad esempio, RAM, ROM e memoria video. Spesso, il termine memoria viene utilizzato come sinonimo di RAM.

mappatura della memoria — Il processo in base al quale il computer assegna gli indirizzi di memoria a posizioni fisiche all'avvio. Le periferiche e il software possono identificare le informazioni accessibili dal processore.

memoria video — Memoria che è composta da chip di memoria dedicati alle funzioni del video. La memoria video è generalmente più veloce della memoria di sistema. La quantità di memoria video installata influenza soprattutto il numero di colori visualizzabili da un programma.

modalità video — Una modalità che descrive come il testo e i grafici sono visualizzati su un monitor. Il software grafico, come i sistemi operativi Windows, effettua la visualizzazione in modalità video che possono essere definite come x pixel orizzontali per y pixel verticali per z colori. I software a caratteri, come gli

editor di testo, effettuano la visualizzazione in modalità video che possono essere definite come x colonne per y righe di caratteri.

modalità standby — Una modalità di risparmio energia che disattiva tutte le operazioni non necessarie su un computer per risparmiare energia.

modalità sospensione — Una modalità di risparmio energia che salva tutto il contenuto della memoria in un'area riservata sul disco rigido e che disattiva il computer. Quando si riavvia il computer, le informazioni della memoria che erano state salvate sul disco rigido vengono ripristinate automaticamente.

modalità dual display — Un'impostazione dello schermo che permette di utilizzare un secondo monitor come estensione dello schermo principale. Chiamata anche *modalità extended display*.

modulo di memoria — Una piccola scheda che contiene i chip di memoria, collegata alla scheda di sistema.

modalità extended display — Un'impostazione dello schermo che permette di utilizzare un secondo monitor come estensione dello schermo principale. Chiamata anche *modalità dual display*.

MHz — Megahertz. Una misura della frequenza uguale a 1 milione di cicli al secondo. La velocità dei processori dei computer, dei bus e delle interfacce sono spesso misurate in MHz.

modalità grafica — Una modalità video che può essere definita come x pixel orizzontali per y pixel verticali per z colori. Le modalità grafiche possono visualizzare un'illimitata varietà di forme e font.

modem — Una periferica che permette al computer di comunicare con altri computer su linee telefoniche analogiche. I modem sono di tre tipi: esterni, schede PC e interni. Di solito si utilizza il modem per la connessione ad Internet e lo scambio di messaggi di posta elettronica.

modulo da viaggio — Un dispositivo di plastica progettato per poter essere inserito nell'alloggiamento per supporti multimediali di un computer portatile per ridurre il peso del computer.

monitor — La periferica ad alta risoluzione, simile a uno schermo televisivo che visualizza l'output del computer.

mouse — Una periferica di puntamento che controlla il movimento del cursore sullo schermo. Tipicamente si fa scorrere il mouse su una superficie rigida e piatta per spostare il puntatore o il cursore sullo schermo.

ms — Millisecondi. Una misura del tempo uguale a un millesimo di secondo. I tempi di accesso alle periferiche di memorizzazione vengono spesso misurati in ms.

N

NIC — Vedere *scheda di rete*.

ns — Nanosecondi. Una misura del tempo uguale a un milionesimo di secondo.

numero di servizio — Un'etichetta su codice a barre presente sul computer che identifica il computer quando si accede a Dell Support all'indirizzo support.dell.com o quando si contatta Dell per assistenza tecnica o per supporto tecnico.

NVRAM — Nonvolatile Random Access Memory. Un tipo di memoria che contiene i dati quando il computer è spento o perde l'alimentazione esterna. La memoria NVRAM viene usata per conservare le informazioni di configurazione del computer quali data, ora e altre opzioni di installazione del sistema che possono essere impostate dall'utente.

P

Pannello di controllo — Un'utilità di Windows che permette di modificare le impostazioni del sistema operativo e dell'hardware, ad esempio le impostazioni dello schermo.

partizione — Un'area di memorizzazione fisica su un disco rigido che è assegnata a una o più aree di memorizzazione logiche note come unità logiche. Ogni partizione può contenere più unità logiche.

PC Card — Una scheda rimovibile di I/O conforme allo standard PCMCIA. I modem e le schede di rete sono tipi comuni di schede PC Card.

PCI — Peripheral Component Interconnect. PCI è un bus locale che supporta percorsi dei dati a 32 e a 64 bit, fornendo un percorso ad alta velocità tra il processore e periferiche quali schermi, unità e reti.

PC Card estesa — Una PC Card che si estende oltre il bordo dello slot PC Card quando installata.

PCI Express — Una modifica all'interfaccia PCI che migliora la velocità di trasferimento dei dati tra il processore e le periferiche collegate. PCI Express permette di trasferire i dati a velocità da 250 MB/sec a 4 GB/sec. Se il chipset PCI Express e la periferica hanno velocità diverse, funzioneranno alla velocità minore.

PCMCIA — Personal Computer Memory Card International Association. L'organizzazione che definisce gli standard per le PC Card.

periferica — Un componente hardware come un'unità disco, una stampante o la tastiera, che sia installato o collegato al computer.

periferica di inserimento nell'alloggiamento di espansione — Vedere *APR*.

PIN — Personal Identification Number. Una sequenza di cifre e lettere usata per limitare l'accesso non autorizzato alle reti di computer e ad altri sistemi protetti.

PIO — Programmed Input/Output. Un metodo di trasferimento dei dati tra due periferiche tramite il processore come parte del percorso dei dati.

pixel — Un singolo punto su uno schermo. I pixel sono disposti in righe e colonne per creare un'immagine. Una risoluzione video, come 800 x 600, è espressa come numero di pixel in verticale per il numero di pixel in orizzontale.

Plug-and-Play — La capacità del computer di configurare automaticamente le periferiche. Plug and Play fornisce caratteristiche di installazione e configurazione automatica e la compatibilità con l'hardware esistente se il BIOS, il sistema operativo e tutte le periferiche sono compatibili con Plug and Play.

POST — Power-On Self-Test. Programmi di diagnostica, caricati automaticamente dal BIOS, che eseguono i test di base sui principali componenti del computer, come la memoria, i dischi rigidi e lo schermo. Se durante l'esecuzione del POST non viene rilevato alcun problema, il computer continua l'avvio.

programma di installazione — Un programma che viene utilizzato per installare e configurare l'hardware e il software. Il programma **setup.exe** o **install.exe** viene fornito con la maggior parte dei prodotti software Windows. Il *programma di configurazione* è diverso dal *programma di installazione di sistema*.

processore — Un chip del computer che interpreta ed esegue le istruzioni dei programmi. Il processore è anche detto CPU (Unità centrale di elaborazione).

programma di configurazione del sistema — Un'utilità che funge da interfaccia tra l'hardware del computer e il sistema operativo. Il programma di configurazione del sistema permette di configurare le opzioni configurabili dall'utente nel BIOS, come la data e l'ora o la password del sistema. Non modificare le impostazioni per questo programma, a meno che non si comprenda a fondo come influiscono sul computer.

protetto da scrittura — File o supporti che non possono essere modificati. Usare la protezione in scrittura se si desidera proteggere i dati da modifiche o eliminazioni. Per proteggere in scrittura un disco floppy da 3,5 pollici, fare scorrere la linguetta di protezione da scrittura in posizione aperta.

programma — Tutti i software che elaborano dati, compresi un foglio elettronico, word processor, un database e programmi di giochi. I programmi richiedono un sistema operativo per poter funzionare.

PS/2 — Personal System/2. Un tipo di connettore per collegare una tastiera, un mouse o un tastierino compatibile con PS/2.

PXE — Pre-boot Execution Environment. Uno standard WfM (Wired for Management) che permette ai computer in rete che non dispongono di un sistema operativo di esser configurati e avviati in modalità remota.

R

RAID — Redundant Array Of Independent Disks, Un metodo per fornire la ridondanza dei dati. Alcune comuni realizzazioni di RAID sono RAID 0, RAID 1, RAID 5, RAID 10 e RAID 50.

RAM — Random-Access Memory. La principale area di memorizzazione temporanea per le istruzioni e i dati dei programmi. Tutte le informazioni memorizzate in RAM vengono perse quando si spegne il computer.

Rete Mobile Broadband — Una rete dati ad alta velocità che utilizza la tecnologia cellulare e dispone di una copertura geografica molto più ampia delle WLAN. Nota anche come *WWAN*.

riproduttore CD — Il software utilizzato per riprodurre CD musicali. Il riproduttore CD visualizza una finestra con pulsanti utilizzabili per riprodurre un CD.

riproduttore DVD — Il software utilizzato per visualizzare filmati su DVD. Il riproduttore DVD visualizza una finestra con pulsanti utilizzabili per visualizzare un DVD.

risoluzione video — Vedere *risoluzione*.

risoluzione — La nitidezza e la brillantezza di un'immagine prodotta da una stampante o visualizzata su uno schermo. Maggiore è la risoluzione, più brillante sarà l'immagine.

RFI — Radio Frequency Interference. Interferenza che viene generata alle tipiche frequenze radio, nell'intervallo da 10 kHz a 100.000 MHz. Le frequenze radio si trovano nella fascia bassa dello spettro delle frequenze elettromagnetiche e sono quelle che hanno più probabilità di avere interferenze rispetto alle radiazioni a frequenza più elevata, come l'infrarosso e la luce.

ROM — Read-Only Memory. Memoria che archivia dati e programmi che non possono essere eliminati o scritti dal computer. La ROM, a differenza della RAM, conserva il suo contenuto anche dopo lo spegnimento del computer. Alcuni programmi fondamentali al funzionamento del computer risiedono in ROM.

RPM — Revolutions Per Minute (giri al minuto). Il numero di rotazioni che si verifica al minuto. La velocità dei dischi rigidi viene spesso misurata in rpm.

RTC — Real Time Clock (orologio in tempo reale). Un orologio alimentato dalla batteria sulla scheda di sistema che conserva la data e l'ora dopo lo spegnimento del computer.

RTCST — Real-Time Clock Reset. Un ponticello sulla scheda di sistema di alcuni computer che può essere spesso utilizzato per la risoluzione di problemi.

S

scheda di sistema — La scheda principale in un computer, nota anche come *scheda madre*.

scheda di rete — Un chip che fornisce funzionalità di rete. Un computer può essere dotato di un adattatore di rete integrato sulla scheda di sistema oppure può contenere una scheda PC con un adattatore. Una scheda di rete viene anche chiamata *NIC* (Network Interface Controller).

ScanDisk — Un'utilità di Microsoft che controlla file, cartelle e la superficie dei dischi rigidi per eventuali errori. ScanDisk spesso viene eseguito quando si riavvia il computer dopo un blocco.

scheda di espansione — Una scheda che si installa in uno slot di espansione delle schede di sistema in alcuni computer, espandendo le funzionalità del computer. Alcuni esempi comprendono schede grafiche, modem e audio.

slot di espansione — Un connettore sulla scheda di sistema (in alcuni computer) in cui si inserisce una scheda di espansione, collegandola al bus di sistema.

SDRAM — Synchronous Dynamic Random-Access Memory. Un tipo di DRAM che è sincronizzata con la velocità di clock ottimale del processore.

sensore a infrarossi — Una porta che permette di trasferire dati tra un computer e periferiche compatibili con i raggi infrarossi senza utilizzare un cavo di collegamento.

sequenza di avvio — Specifica l'ordine delle periferiche dalle quali il computer cerca di avviarsi.

sfondo — Il modello o l'immagine di sfondo sul desktop di Windows. È possibile cambiare lo sfondo con il Pannello di controllo di Windows. È anche possibile scannerizzare un'immagine preferita e utilizzarla come sfondo.

sola lettura — Dati e/o file che possono essere visualizzati ma non modificati o eliminati. Un file può avere lo stato di sola lettura se:

- o risiede su un disco floppy, un CD o un DVD protetto in scrittura;
- o si trova in rete in una directory sulla quale l'amministratore di sistema ha assegnato diritti solo a determinati utenti.

smart card — Una scheda che dispone di un processore e di un chip di memoria integrati. Le smart card possono essere utilizzate per autenticare un utente su computer che possono utilizzare smart card.

software — Tutto ciò che può essere memorizzato in forma elettronica, come file o programmi.

software antivirus — Un programma che permette di identificare, mettere in quarantena e/o eliminare eventuali virus dal computer.

S/PDIF — Sony/Philips Digital Interface. Un formato di trasferimento di file audio che permette la trasmissione di audio da un file e un altro senza convertirlo in formato analogico e viceversa, operazione che potrebbe generare un degrado nella qualità del file.

Strike Zone™ — Area rinforzata della base della piattaforma che protegge il disco rigido fungendo da ammortizzatore quando in un computer si verifica un urto o cade (sia con il computer acceso che spento).

SIM — Subscriber Identity Module. Una scheda SIM contiene un microchip che esegue la crittografia delle trasmissioni voce e dati. Le schede SIM possono essere utilizzate nei telefoni o nei computer portatili.

striping del disco — Una tecnica per suddividere i dati su più unità disco. Lo striping dei dischi aumenta la velocità delle operazioni di lettura dei dati dalle unità di memorizzazione. I computer che utilizzano lo striping dei dischi generalmente consentono a tutti gli utenti di selezionare la dimensione dell'unità disco o la larghezza della stripe.

SVGA — Super-Video Graphics Array. uno standard video per le schede e i controller grafici. Tipiche risoluzioni SVGA sono 800 x 600 e 1024 x 768.

Il numero di colori e la risoluzione che vengono visualizzati da un programma dipendono dalle caratteristiche dello schermo, dal controller grafico e dai driver e dalla quantità di memoria video installata nel computer.

S-Video uscita TV — Un connettore utilizzato per collegare un televisore o una periferica audio digitale al computer.

SXGA — Super-Extended Graphics Array. Uno standard grafico per schede grafiche e controller che supporta risoluzioni fino a 1280 x 1024.

SXGA+ — Super-Extended Graphics Array plus. Uno standard grafico per schede grafiche e controller che supporta risoluzioni fino a 1400 x 1050.

T

TAPI — Telephony Application Programming Interface. Permette ai programmi Windows di funzionare con un'ampia gamma di periferiche telefoniche, compresi voce, dati, fax e video.

tecnologia senza fili Bluetooth® — Uno standard della tecnologia senza fili per periferiche inserite in una rete a breve distanza (9 metri); le periferiche equipaggiate con questa tecnologia sono in grado di riconoscersi automaticamente tra di loro.

U

UMA — Unified Memory Allocation. Memoria di sistema allocata in modo dinamico al video.

unità CD — Un'unità che utilizza la tecnologia ottica per leggere i dati dai CD.

unità CD-RW — Un'unità che permette di leggere CD e scrivere su dischi CD-RW (CD riscrivibili) e CD-R (CD registrabili). Su dischi CD-RW è possibile scrivere più volte, mentre sui dischi CD-R è possibile scrivere una sola volta.

unità CD-RW/DVD — Un'unità, talvolta chiamata unità combo, che permette di leggere CD e DVD e scrivere su dischi CD-RW (CD riscrivibili) e CD-R (CD registrabili). Su dischi CD-RW è possibile scrivere più volte, mentre sui dischi CD-R è possibile scrivere una sola volta.

unità DVD — Un'unità che utilizza la tecnologia ottica per leggere i dati da DVD e CD.

unità DVD+RW — Un'unità che può leggere i DVD e la maggior parte dei CD e scrivere su dischi DVD+RW (DVD riscrivibili).

unità floppy — Un'unità disco che può leggere e scrivere dischi floppy.

unità Zip — Un disco floppy ad alta capacità sviluppato da Iomega Corporation che usa dischi rimovibili da 3,5 pollici chiamati dischi Zip. I dischi Zip sono leggermente più larghi dei normali dischi floppy, hanno uno spessore circa doppio e possono contenere fino a 100 MB di dati.

unità ottica — Un'unità che utilizza la tecnologia ottica per leggere o scrivere i dati da CD, DVD o DVD+RW. Esempi di unità ottiche comprendono unità CD, unità DVD, unità CD-RW e unità combo CD-RW/DVD.

UPS — Uninterruptible Power Supply. Una fonte di energia elettrica di backup usata in caso di interruzione dell'alimentazione elettrica o quando scende al di sotto di un livello di tensione accettabile. Un UPS mantiene funzionante un computer per una quantità di tempo limitata quando manca l'alimentazione elettrica. I sistemi UPS generalmente forniscono la soppressione dei picchi di corrente e possono anche fornire una regolazione della tensione. I sistemi UPS più piccoli forniscono un'alimentazione a batteria per pochi minuti per consentire di spegnere il computer.

USB — Universal Serial Bus. Un'interfaccia hardware per periferiche a bassa velocità come tastiere, mouse, joystick, scanner, altoparlanti, stampanti, periferiche a banda larga (DSL e modem via cavo), periferiche di imaging o di memorizzazione compatibili con USB. Le periferiche non collegate direttamente a un supporto a 4 piedini sul computer o in hub multiporta che si inserisce nel computer. Le periferiche USB possono essere collegate e scollegate senza spegnere il computer e possono anche essere collegate le une alle altre in catena a margherita.

UTP — Unshielded Twisted Pair. Descrive un tipo di cavo usato nella maggior parte delle reti telefoniche e alcune reti di computer. Coppie di fili non schermati vengono intrecciati per proteggere i dati dalle interferenze elettromagnetiche, invece di affidarsi a una guaina metallica intorno a ogni coppia di cavi per la protezione delle interferenze.

UXGA — Ultra Extended Graphics Array. Uno standard grafico per schede grafiche e controller che supporta risoluzioni fino a 1600 x 1200.

V

V — Volt. La misura del potenziale elettrico o della forza elettromotrice. 1 V viene rilevato in una resistenza di 1 ohm quando tale resistenza è attraversata da una corrente di 1 ampere.

velocità del bus — La misura, espressa in MHz, che indica la velocità di trasferimento delle informazioni sul bus.

velocità di clock — La misura, espressa in MHz, che indica la velocità con cui funzionano i componenti del computer collegati al bus di sistema.

virus — Un programma che è progettato per provocare fastidi o per distruggere i dati memorizzati nel computer. Un programma virus si sposta da un computer a un altro tramite un disco infetto, software scaricato da Internet o allegati di posta elettronica. Quando viene eseguito un programma infettato, si attiva anche il virus incorporato.

Un tipo comune di virus è un virus di avvio, che è memorizzato nei settori di avvio di un disco floppy. Se il disco floppy è lasciato nell'unità quando il computer viene spento e riaccessso, il computer verrà infettato quando legge il settore di avvio del disco floppy e cerca il sistema operativo. Se il computer è infettato, il virus di avvio può replicarsi in tutti i dischi floppy letti o scritti in tale computer fino a quando non viene eliminato.

W

W — Watt. La misura della potenza elettrica. Un W è 1 ampère di corrente che passa a un 1 Volt.

Wh — Watt-ora. Un'unità di misura comunemente utilizzata per indicare la capacità approssimativa di una batteria. Per esempio, una batteria di 66 Wh può fornire una potenza di 66 W per 1 ora o 33 W per 2 ore.

WLAN — Wireless Local Area Network. Un gruppo di computer interconnessi che comunicano tra di loro via etere utilizzando punti di accesso o router senza fili per fornire un accesso a Internet.

WWLAN — Wireless Wide Area Network. Consultare *Rete Mobile Broadband*.

WXGA — Wide-aspect Extended Graphics Array. Uno standard grafico per schede grafiche e controller che supporta risoluzioni fino a 1280 x 800.

X

XGA — Extended Graphics Array. Uno standard grafico per schede grafiche e controller che supporta risoluzioni fino a 1024 x 768.

Z

ZIF — Zero Insertion Force. Un tipo di supporto o connettore che permette l'installazione o la rimozione di un chip senza applicare alcuna forza sia al chip sia al supporto.

Zip — Un popolare formato di compressione dati. I file che sono stati compressi con il formato Zip sono chiamati file Zip e generalmente hanno un'estensione **.zip**. Un tipo speciale di file "zippati" è un file autoestraente, che ha un'estensione **.exe** del nome del file. È possibile decomprimere un file autoestraente facendovi doppio clic sopra.

[Ritorna alla pagina Indice](#)

[Ritorna alla pagina Indice](#)

Assistenza

Guida dell'utente di Dell™ Latitude™ D520

- [Come ottenere assistenza](#)
- [Problemi relativi all'ordine](#)
- [Informazioni sul prodotto](#)
- [Restituzione di prodotti per riparazione o rimborso durante il periodo di garanzia](#)
- [Prima di chiamare](#)
- [Come contattare la Dell](#)

Come ottenere assistenza

 **ATTENZIONE:** Se è necessario rimuovere il coperchio del computer, scollegare prima i cavi di alimentazione del computer e del modem dalle prese elettriche.

1. Seguire le procedure in [Risoluzione dei problemi](#).
2. Eseguire Dell Diagnostics (consultare [Dell Diagnostics](#)).
3. Fare una copia dell'[Elenco di controllo della Diagnostica](#) e compilarlo.
4. Usare la gamma completa di servizi in linea disponibili sul sito Web del supporto tecnico di Dell (support.dell.com) per ottenere assistenza relativamente alle procedure di installazione e risoluzione dei problemi.
5. Se il problema non è stato risolto seguendo le indicazioni riportate, contattare Dell (consultare [Come contattare la Dell](#)).

N.B. Telefonare al supporto tecnico da una postazione vicina o davanti al computer in modo da poter eseguire le procedure necessarie richieste dal personale addetto.

N.B. Il sistema di codice del servizio espresso di Dell potrebbe non essere disponibile in tutti i Paesi.

Quando il servizio di assistenza telefonica automatizzato lo richiede, inserire il codice del servizio espresso per inoltrare la chiamata al personale del supporto preposto. Se il codice di servizio espresso non è disponibile, aprire la cartella **Dell Accessories** (Accessori di Dell), fare doppio clic sull'icona **Express Service Code** (Codice di servizio espresso) e seguire le istruzioni.

Per istruzioni sull'utilizzo del servizio di supporto tecnico, consultare [Servizio di supporto tecnico](#).

N.B. Alcuni dei servizi descritti non sono disponibili in Paesi al di fuori degli Stati Uniti. Per informazioni sulla disponibilità di tali servizi contattare il rappresentante Dell locale.

Servizi in linea

È possibile accedere al sito Web del supporto tecnico di Dell all'indirizzo support.dell.com. Selezionare la propria area geografica nella pagina **WELCOME TO DELL SUPPORT** e immettere i dettagli richiesti per accedere alle informazioni e agli strumenti di supporto.

Per contattare la Dell elettronicamente usare i seguenti indirizzi:

- 1 World Wide Web

www.dell.com/

www.dell.com/ap/ (solo per i Paesi asiatici o dell'area del Pacifico)

www.dell.com/jp/ (solo per il Giappone)

www.euro.dell.com (solo per l'Europa)

www.dell.com/la/ (solo per i Paesi dell'America Latina)

www.dell.ca (solo per il Canada)

- 1 Protocollo di trasferimento dei file (FTP) anonimo

[ftp.dell.com/](ftp://ftp.dell.com/)

Accedere come utente: `anonimo` e usare il proprio indirizzo di posta elettronica come password.

- 1 Servizio di supporto elettronico

mobile_support@us.dell.com

support@us.dell.com

apsupport@dell.com (solo per i Paesi asiatici o dell'area del Pacifico)

support.jp.dell.com (solo per il Giappone)

support.euro.dell.com (solo per l'Europa)

1 Richiesta di offerta elettronica

apmarketing@dell.com (solo per i Paesi asiatici o per l'area del Pacifico)

sales_canada@dell.com (solo per il Canada)

Servizio AutoTech

Il servizio di supporto automatizzato—Supporto tecnico automatico—messo a disposizione da Dell fornisce risposte alle domande più frequenti poste dai clienti sui sistemi portatili e sui computer desktop.

Quando si contatta il servizio Supporto tecnico automatico verrà richiesto di selezionare l'argomento relativo alla domanda usando i tasti del telefono a multifrequenza.

Il servizio Supporto tecnico automatico è attivo 24 ore al giorno, sette giorni su sette. È possibile accedere a questo servizio anche attraverso il servizio di supporto. Per conoscere il numero telefonico da chiamare, consultare i recapiti telefonici per la propria regione (consultare [Come contattare la Dell](#)).

Servizio automatizzato di controllo dello stato dell'ordine

Per controllare lo stato di un prodotto Dell™ ordinato, accedere al sito Web [support.dell.com](#), o telefonare al servizio automatizzato di controllo dello stato dell'ordine. Una voce registrata richiederà le informazioni necessarie per identificare l'ordine e fornirà le informazioni relative. Per conoscere il numero telefonico da chiamare, consultare i recapiti telefonici per la propria regione (consultare [Come contattare la Dell](#)).

Servizio di supporto

Il servizio di supporto per i problemi relativi all'hardware messo a disposizione da Dell è disponibile 24 ore al giorno, sette giorni su sette, per rispondere a qualsiasi domanda relativa ai prodotti hardware Dell. Il personale del supporto si serve di strumenti di diagnostica computerizzata per poter fornire risposte accurate e veloci.

Per contattare il servizio di supporto tecnico di Dell, consultare [Come ottenere assistenza](#), quindi chiamare il numero di telefono relativo al proprio Paese riportato in [Come contattare la Dell](#).

Problemi relativi all'ordine

In caso di problemi relativi a un ordine, quali parti mancanti, parti non corrette o fatturazione imprecisa, contattare il servizio di assistenza clienti Dell. Prima di chiamare, assicurarsi di avere a disposizione la fattura o la distinta di imballaggio. Per conoscere il numero telefonico da chiamare, consultare i recapiti telefonici per la propria regione.

Informazioni sul prodotto

Per ottenere informazioni su altri prodotti forniti da Dell o inoltrare un ordine d'acquisto, visitare il sito Web di Dell all'indirizzo [www.dell.com](#). Per ottenere il numero di telefono da chiamare per parlare con uno specialista dell'ufficio vendite, consultare i recapiti telefonici per la propria regione.

Restituzione di prodotti per riparazione o rimborso durante il periodo di garanzia

Preparare gli oggetti da restituire, per riparazione o rimborso, seguendo la procedura descritta.

1. Contattare Dell per ottenere il numero di autorizzazione di ritorno materiali (RMA) che dovrà essere riportato in modo ben visibile sulla parte esterna dell'imballo.

Per conoscere il numero telefonico da chiamare, consultare i recapiti telefonici per la propria regione (consultare [Come contattare la Dell](#)).

2. Allegare una copia della fattura e una lettera in cui si riportano i motivi della restituzione.
3. Allegare una copia dell'[Elenco di controllo della Diagnostica](#) che indichi le prove eseguite e gli eventuali messaggi d'errore riportati da Dell Diagnostics.
4. Se l'oggetto viene restituito per ottenere un rimborso, allegare tutti gli accessori che appartengono a tale prodotto (cavi di alimentazione, dischetti del software, documentazione, ecc.).

5. Imballare il prodotto da restituire nella confezione originale o in una equivalente.

Il cliente dovrà inoltre provvedere personalmente ad assicurare il prodotto restituito e si assume ogni responsabilità in caso di smarrimento durante la spedizione. Non verranno accettati pacchi contrassegno.

Gli oggetti restituiti che non soddisfino tutti i precedenti requisiti saranno rifiutati dall'ufficio ricezione merci di Dell e rispediti al mittente.

Prima di chiamare

N.B. Prima di chiamare, assicurarsi di avere a disposizione il codice del servizio espresso, che consente al servizio di assistenza telefonica automatizzato di Dell di smistare la chiamata in modo più efficiente.

Ricordarsi di compilare l'[Elenco di controllo della Diagnostica](#). Se possibile, prima di contattare la Dell per richiedere assistenza, avviare il sistema e usare un telefono vicino al computer. Potrebbe venire richiesto di digitare alcuni comandi da tastiera, riferire informazioni dettagliate durante le operazioni o tentare di seguire procedure per la risoluzione del problema la cui esecuzione è possibile solo sul computer stesso. Accertarsi che la documentazione del computer sia disponibile.

 **ATTENZIONE:** Prima di effettuare interventi sul computer, leggere le istruzioni di sicurezza che si trovano nella *Guida alle informazioni sul prodotto*.

Elenco di controllo della Diagnostica
Nome:
Data:
Indirizzo:
Numero di telefono:
Numero di servizio (codice a barre situato sul retro del computer):
Codice di servizio espresso:
Numero di autorizzazione per la restituzione dei materiali (se fornito dal supporto tecnico di Dell):
Sistema operativo e versione:
Periferiche:
Schede di espansione:
Si è collegati a una rete? Sì No
Rete, versione e adattatore di rete:
Programmi e versioni:
Consultare la documentazione del sistema operativo in dotazione per determinare il contenuto dei file di avvio del sistema. Se si dispone di una stampante, stampare ognuno dei file, altrimenti annotarne il contenuto prima di contattare la Dell.
Messaggio di errore, codice bip o codice di diagnostica:
Descrizione del problema e procedure di risoluzione eseguite:

Come contattare la Dell

Per contattare la Dell elettronicamente visitare i seguenti siti Web:

- 1 www.dell.com
- 1 support.dell.com (supporto)
- 1 premiersupport.dell.com (supporto per le attività di istruzione, gli enti governativi, sanitari e le aziende medie/grandi, compresi i clienti Premier, Platinum e Gold)

Per ottenere gli indirizzi dei siti Web specifici per il proprio Paese, individuare la sezione appropriata nella seguente tabella.

 **N.B.** I numeri verdi possono essere usati all'interno del Paese a cui si riferiscono.

N.B. In alcuni Paesi, il supporto specifico per computer portatili Dell XPS è disponibile a un numero telefonico separato elencato per i Paesi partecipanti. Se il numero di telefono specifico per i computer portatili XPS non è elencato, è possibile contattare la Dell attraverso il numero elencato del supporto e la chiamata verrà inoltrata all'operatore specializzato.

Per contattare la Dell, usare i numeri di telefono, i prefissi e gli indirizzi di posta elettronica riportati nella seguente tabella. Per ulteriori informazioni sui prefissi da usare, contattare un operatore locale o internazionale.

Paese (Città) Prefisso internazionale Indicativo del Paese Prefisso telexeletivo	Nome del settore o area di assistenza, sito Web e indirizzo di posta elettronica	Prefissi telexeletivi, numeri locali e numeri verdi
	Sito Web: www.dell.com/ai	

Anguilla	Posta elettronica: la-techsupport@dell.com	
	Supporto generale	numero verde: 800-335-0031
Antigua e Barbuda	Sito Web: www.dell.com.ag	
	Posta elettronica: la-techsupport@dell.com	
Aomen	Supporto generale	1-800-805-5924
	Supporto tecnico (Dell™ Dimension™, Dell Inspiron™, Dell OptiPlex™, Dell Latitude™ e Dell Precision™)	0800-105
Argentina (Buenos Aires) Prefisso internazionale: 00 Indicativo del Paese: 54 Prefisso teleselettivo: 11	Supporto tecnico (server e memoria)	0800-105
	Sito Web: www.dell.com.ar	
	Posta elettronica: la-techsupport@dell.com	
	Indirizzo di posta elettronica per computer desktop e portatili: la-techsupport@dell.com	
	Posta elettronica per server e prodotti di archiviazione EMC®: la_enterprise@dell.com	
	Servizio clienti	numero verde: 0-800-444-0730
	Supporto tecnico	numero verde: 0-800-444-0733
	Servizi di supporto tecnico	numero verde: 0-800-444-0724
Aruba	Ufficio vendite	0-810-444-3355
	Sito Web: www.dell.com.aw	
	Posta elettronica: la-techsupport@dell.com	
Australia (Sydney) Prefisso internazionale: 0011 Indicativo del Paese: 61 Prefisso teleselettivo: 2	Supporto generale	numero verde: 800-1578
	Sito Web: support.ap.dell.com	
	Posta elettronica: support.ap.dell.com/contactus	
	Supporto tecnico (XPS)	numero verde: 1300 790 877
Austria (Vienna) Prefisso internazionale: 900 Indicativo del Paese: 43 Prefisso teleselettivo: 1	Supporto generale	13DELL-133355
	Sito Web: support.euro.dell.com	
	Posta elettronica: tech_support_central_europe@dell.com	
	Ufficio vendite a privati e piccole aziende	0820 240 530 00
	Fax privati e piccole aziende	0820 240 530 49
	Servizio clienti per privati e piccole aziende	0820 240 530 14
	Servizio clienti per società e clienti privilegiati	0820 240 530 16
	Supporto per XPS	0820 240 530 81
	Supporto per privati/piccole aziende per tutti gli altri computer Dell	0820 240 530 17
Supporto per società e clienti privilegiati	0820 240 530 17	
Bahamas	Centralino	0820 240 530 00
	Sito Web: www.dell.com.bs	
	Posta elettronica: la-techsupport@dell.com	
Barbados	Supporto generale	numero verde: 1-866-874-3038
	Sito Web: www.dell.com/bb	
	Posta elettronica: la-techsupport@dell.com	
Belgio (Bruxelles) Prefisso internazionale: 00 Indicativo del Paese: 32 Prefisso teleselettivo: 2	Supporto generale	1-800-534-3142
	Sito Web: support.euro.dell.com	
	Supporto tecnico per XPS	02 481 92 96
	Supporto tecnico per tutti gli altri computer Dell	02 481 92 88
	Supporto tecnico via fax	02 481 92 95
	Servizio clienti	02 713 15 65
	Ufficio vendite a società	02 481 91 00
Bermuda	Fax	02 481 92 99
	Centralino	02 481 91 00
	Sito Web: www.dell.com/bm	
Bolivia	Posta elettronica: la-techsupport@dell.com	
	Supporto generale	1-877-890-0751
	Sito Web: www.dell.com/bo	
Brasile Prefisso internazionale: 00	Posta elettronica: la-techsupport@dell.com	
	Supporto generale	numero verde: 800-10-0238
	Sito Web: www.dell.com/br	
Brasile Prefisso internazionale: 00	Posta elettronica: BR-TechSupport@dell.com	
	Assistenza clienti e supporto tecnico	0800 90 3355

Indicativo del Paese: 55	Supporto tecnico via fax	51 2104 5470
	Fax servizio clienti	51 2104 5480
Prefisso teleselettivo: 51	Ufficio vendite	0800 722 3498
	Isole Vergini britanniche	Supporto generale numero verde: 1-866-278-6820
Brunei	Supporto tecnico (Penang, Malesia)	604 633 4966
	Servizio clienti (Penang, Malesia)	604 633 4888
Indicativo del Paese: 673	Operazioni di vendita (Penang, Malesia)	604 633 4955
Canada (North York, Ontario)	Controllo dello stato dell'ordine in linea: www.dell.ca/ostatus	
	Sito Web: support.ca.dell.com	
	Supporto tecnico automatico (supporto tecnico automatizzato su componenti hardware e garanzia)	numero verde: 1-800-247-9362
	Servizio clienti (Clienti domestici/uffici domestici)	numero verde: 1-800-847-4096
	Servizio clienti (Imprese piccole/medie/grandi, enti governativi)	numero verde: 1-800-387-5757
	Servizio clienti (stampanti, proiettori, televisori, palmari, jukebox digitali e senza fili)	numero verde: 1-800-847-4096
	Supporto telefonico garanzia hardware (XPS)	numero verde: 1-866-398-8977
	Supporto telefonico garanzia hardware (Clienti domestici/uffici domestici)	numero verde: 1-800-847-4096
	Supporto telefonico garanzia hardware (imprese piccole/medie/grandi, enti governativi)	numero verde: 1-800-387-5757
	Supporto telefonico garanzia hardware (stampanti, proiettori, televisori, palmari, jukebox digitali e senza fili)	1-877-335-5767
	Ufficio vendite a privati e piccole aziende	numero verde: 1-800-387-5752
Ufficio vendite (imprese medio grandi, entità governative)	numero verde: 1-800-387-5755	
Vendita di parti di ricambio e di estensioni di garanzia	1 866 440 3355	
Isole Cayman	Posta elettronica: la-techsupport@dell.com	
	Supporto generale	1-877-262-5415
Cile (Santiago)	Sito Web: www.dell.com/cl	
Indicativo del Paese: 56	Posta elettronica: la-techsupport@dell.com	
Prefisso teleselettivo: 2	Ufficio vendite e assistenza clienti	numero verde: 1230-020-4823
Cina (Xiamen)	Sito Web del supporto tecnico: support.dell.com.cn	
	Posta elettronica del supporto tecnico: support.dell.com.cn/email	
	E-mail del servizio clienti: customer_cn@dell.com	
	Supporto tecnico via fax	592 818 1350
	Supporto tecnico (XPS)	numero verde: 800 858 0540
	Supporto tecnico (Dimension e Inspiron)	numero verde: 800 858 2969
	Supporto tecnico (OptiPlex, Latitude e Dell Precision)	numero verde: 800 858 0950
	Supporto tecnico (server e memoria)	numero verde: 800 858 0960
	Supporto tecnico (proiettori, PDA, interruttori, router e così via)	numero verde: 800 858 2920
	Supporto tecnico (stampanti)	numero verde: 800 858 2311
	Servizio clienti	numero verde: 800 858 2060
	Fax servizio clienti	592 818 1308
	Privati e piccole aziende	numero verde: 800 858 2222
	Clienti privilegiati	numero verde: 800 858 2557
	Ufficio vendite a grandi imprese (GCP)	numero verde: 800 858 2055
	Ufficio vendite a grandi imprese, clienti chiave	numero verde: 800 858 2628
	Ufficio vendite a grandi imprese (zona nord)	numero verde: 800 858 2999
	Ufficio vendite a grandi imprese, entità governative e istituzioni scolastiche (zona nord)	numero verde: 800 858 2955
	Ufficio vendite a grandi imprese (zona est)	numero verde: 800 858 2020
	Ufficio vendite a grandi imprese, entità governative e istituzioni scolastiche (zona est)	numero verde: 800 858 2669
Ufficio vendite a grandi imprese, team dedicato	numero verde: 800 858 2572	
Ufficio vendite a grandi imprese (zona sud)	numero verde: 800 858 2355	
Ufficio vendite a grandi imprese (zona ovest)	numero verde: 800 858 2811	
Ufficio vendite a grandi imprese, parti di ricambio	numero verde: 800 858 2621	
Colombia	Sito Web: www.dell.com/cl	
	Posta elettronica: la-techsupport@dell.com	
	Supporto generale	01-800-915-4755
Costa Rica	Sito Web: www.dell.com/cr	
	Posta elettronica: la-techsupport@dell.com	
	Supporto generale	0800-012-0231
	Sito Web: support.euro.dell.com	

Repubblica Ceca (Praga)	Posta elettronica: czech_dell@dell.com		
	Supporto tecnico	22537 2727	
	Prefisso internazionale: 00	Servizio clienti	22537 2707
	Indicativo del Paese: 420	Fax	22537 2714
		Fax per supporto tecnico	22537 2728
	Centralino	22537 2711	
Danimarca (Copenaghen)	Sito Web: support.euro.dell.com		
	Supporto tecnico per XPS	7010 0074	
	Supporto tecnico per tutti gli altri computer Dell	7023 0182	
	Servizio rapporti clienti	7023 0184	
	Prefisso internazionale: 00	Servizio clienti per privati e piccole aziende	3287 5505
	Indicativo del Paese: 45	Centralino (rapporti clienti)	3287 1200
		Fax del centralino (relazioni)	3287 1201
		Centralino (privati/piccole aziende)	3287 5000
	Fax del centralino (privati/piccole aziende)	3287 5001	
Dominica	Sito Web: www.dell.com/dm		
	Posta elettronica: la-techsupport@dell.com		
	Supporto generale	numero verde: 1-866-278-6821	
Repubblica Dominicana	Sito Web: www.dell.com/do		
	Posta elettronica: la-techsupport@dell.com		
	Supporto generale	1-800-156-1588	
Ecuador	Sito Web: www.dell.com/ec		
	Posta elettronica: la-techsupport@dell.com		
	Assistenza generale (per chiamate da Quito)	numero verde: 999-119-877-655-3355	
	Assistenza generale (per chiamate da Guayaquil)	numero verde: 1800-999-119-877-655-3355	
El Salvador	Sito Web: www.dell.com/ec		
	Posta elettronica: la-techsupport@dell.com		
	Supporto generale	800-6132	
Finlandia (Helsinki)	Sito Web: support.euro.dell.com		
	Posta elettronica: fi_support@dell.com		
	Supporto tecnico	0207 533 555	
	Servizio clienti	0207 533 538	
	Prefisso internazionale: 990	Centralino	0207 533 533
	Indicativo del Paese: 358	Vendite per clienti con meno di 500 dipendenti	0207 533 540
		Fax	0207 533 530
	Prefisso teleselettivo: 9	Vendite per clienti con oltre 500 dipendenti	0207 533 533
Fax		0207 533 530	
Francia (Parigi) (Montpellier)	Sito Web: support.euro.dell.com		
	Privati e piccole aziende		
	Supporto tecnico per XPS	0825 387 129	
	Supporto tecnico per tutti gli altri computer Dell	0825 387 270	
	Servizio clienti	0825 823 833	
	Centralino	0825 004 700	
	Centralino (chiamate da fuori Francia)	04 99 75 40 00	
	Prefisso internazionale: 00	Ufficio vendite	0825 004 700
	Indicativo del Paese: 33	Fax	0825 004 701
		Fax (chiamate da fuori Francia)	04 99 75 40 01
	Prefissi teleselettivi: (1) (4)	Società	
		Supporto tecnico	0825 004 719
		Servizio clienti	0825 338 339
		Centralino	01 55 94 71 00
		Ufficio vendite	01 55 94 71 00
		Fax	01 55 94 71 01
		Germania (Francoforte)	Sito Web: support.euro.dell.com
Posta elettronica: tech_support_central_europe@dell.com			
Supporto tecnico per XPS	069 9792 7222		
Supporto tecnico per tutti gli altri computer Dell	069 9792-7200		
Prefisso internazionale: 00	Servizio clienti per privati e piccole aziende		0180-5-224400

Indicativo del Paese: 49 Prefisso teleselettivo: 69	Servizio clienti per segmenti globali	069 9792-7320
	Servizio clienti per clienti privilegiati	069 9792-7320
	Servizio clienti per grandi imprese	069 9792-7320
	Servizio clienti per clienti pubblici	069 9792-7320
	Centralino	069 9792-7000
Grecia Prefisso internazionale: 00 Indicativo del Paese: 30	Sito Web: support.euro.dell.com	
	Supporto tecnico	00800-44 14 95 18
	Assistenza e supporto tecnico Gold	00800-44 14 00 83
	Centralino	2108129810
	Centralino del servizio Gold	2108129811
	Ufficio vendite	2108129800
	Fax	2108129812
Grenada	Posta elettronica: la-techsupport@dell.com	
	Supporto generale	numero verde: 1-866-540-3355
Guatemala	Posta elettronica: la-techsupport@dell.com	
	Supporto generale	1-800-999-0136
Guyana	Posta elettronica: la-techsupport@dell.com	
	Supporto generale	numero verde: 1-877-270-4609
Hong Kong Prefisso internazionale: 001 Indicativo del Paese: 852	Sito Web: support.ap.dell.com	
	Posta elettronica del supporto tecnico: support.dell.com.cn/email	
	Supporto tecnico (XPS)	00852-3416 6923
	Supporto tecnico (Dimension e Inspiron)	00852-2969 3188
	Supporto tecnico (OptiPlex, Latitude e Dell Precision)	00852-2969 3191
	Supporto tecnico (server e memoria)	00852-2969 3196
	Supporto tecnico (proiettori, PDA, interruttori, router e così via)	00852-3416 0906
	Servizio clienti	00852-3416 0910
	Ufficio vendite a grandi imprese	00852-3416 0907
	Programmi per clienti globali	00852-3416 0908
	Divisione Aziende medie	00852-3416 0912
Divisione Privati e piccole aziende	00852-2969 3105	
India	Sito Web: support.ap.dell.com	
	Posta elettronica: india_support_desktop@dell.com india_support_notebook@dell.com india_support_Server@dell.com	
	Supporto tecnico (computer XPS)	0802 506 8033 o numero verde: 1800 425 2066
	Supporto tecnico (portatili, desktop, server e dispositivi di storage)	1600338045 e 1600448046
	Ufficio vendite a grandi imprese	1600 33 8044
	Ufficio vendite a privati e piccole aziende	1600 33 8046
Irlanda (Cherrywood) Prefisso internazionale: 00 Indicativo del Paese: 353 Prefisso teleselettivo: 1	Sito Web: support.euro.dell.com	
	Posta elettronica: dell_direct_support@dell.com	
	Ufficio vendite	
	Ufficio vendite - Irlanda	01 204 4444
	Negozi Dell Outlet	1850 200 778
	HelpDesk per gli ordini in linea	1850 200 778
	Servizio clienti	
	Servizio clienti per privati	01 204 4014
	Servizio clienti per piccole aziende	01 204 4014
	Servizio clienti per società	1850 200 982
	Supporto tecnico	
	Supporto tecnico solo per computer XPS	1850 200 722
	Supporto tecnico per tutti gli altri computer Dell	1850 543 543
	Informazioni generali	
	Fax/Fax dell'ufficio vendite	01 204 0103
Centralino	01 204 4444	
Servizio clienti nel Regno Unito (comporre il numero solo all'interno del Regno Unito)	0870 906 0010	
Servizio clienti per società (comporre il numero solo all'interno del Regno Unito)	0870 907 4499	
Ufficio vendite - Regno Unito (comporre il numero solo all'interno del Regno Unito)	0870 907 4000	

	Sito Web: support.euro.dell.com		
	Privati e piccole aziende		
Italia (Milano)	Supporto tecnico	02 577 826 90	
	Servizio clienti	02 696 821 14	
	Fax	02 696 821 13	
	Centralino	02 696 821 12	
Prefisso internazionale: 00			
Indicativo del Paese: 39	Società		
Prefisso teleselettivo: 02	Supporto tecnico	02 577 826 90	
	Servizio clienti	02 577 825 55	
	Fax	02 575 035 30	
	Centralino	02 577 821	
Giamaica	Posta elettronica: la-techsupport@dell.com		
	Supporto generale (comporre il numero solo all'interno della Giamaica)	1-800-440-9205	
	Sito Web: support.jp.dell.com		
Giappone (Kawasaki)	Supporto tecnico (XPS)	numero verde: 0120-937-786	
	Supporto tecnico al di fuori del Giappone (XPS)	044-520-1235	
	Servizio clienti XPS (nel caso di pezziordinati mancanti o danneggiati durante la spedizione)	044-556-4240	
	Supporto tecnico (Dimension e Inspiron)	numero verde: 0120-198-226	
	Supporto tecnico al di fuori del Giappone (Dimension e Inspiron)	81-44-520-1435	
	Supporto tecnico (Dell Precision, OptiPlex e Latitude)	numero verde: 0120-198-433	
	Supporto tecnico al di fuori del Giappone (Dell Precision, OptiPlex e Latitude)	81-44-556-3894	
	Supporto tecnico (Dell PowerApp™, Dell PowerEdge™, Dell PowerConnect™ e Dell PowerVault™)	numero verde: 0120-198-498	
	Prefisso internazionale: 001	Supporto tecnico al di fuori del Giappone (PowerApp, PowerEdge, PowerConnect e PowerVault)	81-44-556-4162
	Indicativo del Paese: 81	Supporto tecnico (proiettori, PDA, stampanti, router)	numero verde: 0120-981-690
		Supporto tecnico esterno al Giappone (proiettori, PDA, stampanti, router)	81-44-556-3468
	Prefisso teleselettivo: 44	Servizio casella fax	044-556-3490
		Servizio automatizzato sullo stato degli ordini (24 ore)	044-556-3801
		Servizio clienti	044-556-4240
		Ufficio vendite ad aziende (fino a 400 dipendenti)	044-556-1465
		Ufficio vendite a clienti privilegiati (oltre 400 dipendenti)	044-556-3433
		Ufficio vendite al settore pubblico (agenzie governative, istituzioni scolastiche e sanitarie)	044-556-5963
		Segmento globale in Giappone	044-556-3469
		Singolo utente	044-556-1760
		Centralino	044-556-4300
Corea (Seul)	Posta elettronica: krsupport@dell.com		
	Supporto	numero verde: 080-200-3800	
	Prefisso internazionale: 001	Supporto tecnico (XPS)	numero verde: 080-999-0283
	Indicativo del Paese: 82	Supporto (Dimension, PDA, elettronica e accessori)	numero verde: 080-200-3801
		Ufficio vendite	numero verde: 080-200-3600
	Prefisso teleselettivo: 2	Fax	2194-6202
Centralino		2194-6000	
America Latina	Supporto tecnico clienti (Austin, Texas, U.S.A.)	512 728-4093	
	Assistenza tecnica clienti (Austin, Texas, U.S.A.)	512 728-3619	
	Fax (supporto tecnico e assistenza tecnica clienti) (Austin, Texas, U.S.A.)	512 728-3883	
	Ufficio vendite (Austin, Texas, U.S.A.)	512 728-4397	
	Ufficio vendite via fax (Austin, Texas, U.S.A.)	512 728-4600 o 512 728-3772	
Lussemburgo	Sito Web: support.euro.dell.com		
	Supporto	342 08 08 075	
	Prefisso internazionale: 00	Ufficio vendite a privati e piccole aziende	+32 (0)2 713 15 96
	Indicativo del Paese: 352	Ufficio vendite a società	26 25 77 81
		Servizio clienti	+32 (0)2 481 91 19
	Fax	26 25 77 82	
Macao	Supporto tecnico	numero verde: 0800 105	
	Assistenza tecnica clienti (Xiamen, Cina)	34 160 910	
	Indicativo del Paese: 853	Operazioni di vendita (Xiamen, Cina)	29 693 115

Malaysia (Penang) Prefisso internazionale: 00 Indicativo del Paese: 60 Prefisso teleselettivo: 4	Sito Web: support.ap.dell.com		
	Supporto tecnico (XPS)	numero verde: 1 800 885 784	
	Supporto tecnico (Dell Precision, OptiPlex e Latitude)	numero verde: 1 800 880 193	
	Supporto tecnico (Dimension, Inspiron ed Electronics and Accessories)	numero verde: 1 800 881 306	
	Supporto tecnico (PowerApp, PowerEdge, PowerConnect e PowerVault)	numero verde: 1 800 881 386	
	Servizio clienti	numero verde: 1800 881 306 (option 6)	
Messico Prefisso internazionale: 00 Indicativo del Paese: 52	Operazioni di vendita	numero verde: 1 800 888 202	
	Ufficio vendite a società	numero verde: 1 800 888 213	
	Posta elettronica: la-techsupport@dell.com		
	Supporto tecnico clienti	001-877-384-8979 o 001-877-269-3383	
	Ufficio vendite	50-81-8800 o 01-800-888-3355	
	Assistenza tecnica clienti	001-877-384-8979 o 001-877-269-3383	
Montserrat	Principale	50-81-8800 o 01-800-888-3355	
	Posta elettronica: la-techsupport@dell.com		
	Supporto generale	numero verde: 1-866-278-6822	
	Antille Olandesi	Posta elettronica: la-techsupport@dell.com	
		Supporto generale	001-800-882-1519
	Olanda (Amsterdam) Prefisso internazionale: 00 Indicativo del Paese: 31 Prefisso teleselettivo: 20	Sito Web: support.euro.dell.com	
Supporto tecnico per XPS		020 674 45 94	
Supporto tecnico per tutti gli altri computer Dell		020 674 45 00	
Supporto tecnico via fax		020 674 47 66	
Servizio clienti per privati e piccole aziende		020 674 42 00	
Servizio rapporti clienti		020 674 4325	
Ufficio vendite a privati e piccole aziende		020 674 55 00	
Ufficio vendite rapporto clienti		020 674 50 00	
Fax per ufficio vendite a privati e piccole aziende		020 674 47 75	
Fax per ufficio vendite rapporto clienti		020 674 47 50	
Centralino		020 674 50 00	
Fax generale	020 674 47 50		
Nuova Zelanda Prefisso internazionale: 00 Indicativo del Paese: 64	Sito Web: support.ap.dell.com		
	Posta elettronica: support.ap.dell.com/contactus		
	Supporto tecnico (XPS)	numero verde: 0800 335 540	
	Supporto generale	0800 441 567	
Nicaragua	Posta elettronica: la-techsupport@dell.com		
	Supporto generale	001-800-220-1377	
Norvegia (Lysaker) Prefisso internazionale: 00 Indicativo del Paese: 47	Sito Web: support.euro.dell.com		
	Supporto tecnico per XPS	815 35 043	
	Supporto tecnico per tutti gli altri prodotti Dell	671 16882	
	Servizio rapporti clienti	671 17575	
	Servizio clienti per privati e piccole aziende	23162298	
	Centralino	671 16800	
Panama	Centralino del fax	671 16865	
	Posta elettronica: la-techsupport@dell.com		
Perù	Supporto generale	011-800-507-1264	
	Posta elettronica: la-techsupport@dell.com		
Polonia (Varsavia) Prefisso internazionale: 011 Indicativo del Paese: 48 Prefisso teleselettivo: 22	Supporto generale	0800-50-669	
	Sito Web: support.euro.dell.com		
	Posta elettronica: pl_support_tech@dell.com		
	Telefono assistenza tecnica clienti	57 95 700	
	Servizio clienti	57 95 999	
	Ufficio vendite	57 95 999	
Polonia (Varsavia)	Fax assistenza tecnica clienti	57 95 806	
	Fax reception	57 95 998	

	Centralino	57 95 999
Portogallo	Sito Web: support.euro.dell.com	
	Supporto tecnico	707200149
	Servizio clienti	800 300 413
	Ufficio vendite	800 300 410 o 800 300 411 o 800 300 412 o 21 422 07 10
Prefisso internazionale: 00		
Indicativo del Paese: 351	Fax	21 424 01 12
Portorico	Posta elettronica: la-techsupport@dell.com	
	Supporto generale	1-877-537-3355
St. Kitts e Nevis	Sito Web: www.dell.com/kn	
	Posta elettronica: la-techsupport@dell.com	
	Supporto generale	numero verde: 1-866-540-3355
St. Lucia	Sito Web: www.dell.com/lc	
	Posta elettronica: la-techsupport@dell.com	
	Supporto generale	numero verde: 1-866-464-4352
St. Vincent e Grenadine	Sito Web: www.dell.com/vc	
	Posta elettronica: la-techsupport@dell.com	
	Supporto generale	numero verde: 1-866-464-4353
Singapore (Singapore)	N.B. I numeri telefonici di questa sezione possono essere utilizzati soltanto per chiamate provenienti da Singapore o dalla Malesia.	
	Sito Web: support.ap.dell.com	
	Supporto tecnico (XPS)	numero verde: 1 800 394 7464
	Supporto tecnico (Dimension, Inspiron ed Electronics and Accessories)	numero verde: 1 800 394 7430
	Supporto tecnico (OptiPlex, Latitude e Dell Precision)	numero verde: 1 800 394 7488
	Supporto tecnico (PowerApp, PowerEdge, PowerConnect e PowerVault)	numero verde: 1 800 394 7478
	Servizio clienti	numero verde: 1 800 394 7430 (opzione 6)
	Operazioni di vendita	numero verde: 1 800 394 7412
Indicativo del Paese: 65	Ufficio vendite a società	numero verde: 1 800 394 7419
Slovacchia (Praga)	Sito Web: support.euro.dell.com	
	Posta elettronica: czech_dell@dell.com	
	Supporto tecnico	02 5441 5727
	Servizio clienti	420 22537 2707
	Fax	02 5441 8328
	Fax tecnico	02 5441 8328
	Centralino (Ufficio vendite)	02 5441 7585
Sud Africa (Johannesburg)	Sito Web: support.euro.dell.com	
	Posta elettronica: dell_za_support@dell.com	
	Servizio preferenziale (Gold)	011 709 7713
	Supporto tecnico	011 709 7710
	Servizio clienti	011 709 7707
	Ufficio vendite	011 709 7700
	Fax	011 706 0495
Prefisso internazionale: 09/091	Centralino	011 709 7700
Indicativo del Paese: 27		
Prefisso teleselettivo: 11		
Paesi del Sud-est asiatico e del Pacifico	Supporto tecnico, assistenza tecnica clienti e ufficio vendite (Penang, Malesia)	604 633 4810
Spagna (Madrid)	Sito Web: support.euro.dell.com	
	Privati e piccole aziende	
	Supporto tecnico	902 100 130
	Servizio clienti	902 118 540
	Ufficio vendite	902 118 541
	Centralino	902 118 541
	Fax	902 118 539
	Società	
	Supporto tecnico	902 100 130
	Servizio clienti	902 115 236
Prefisso internazionale: 00	Centralino	91 722 92 00
Indicativo del Paese: 34	Fax	91 722 95 83
Prefisso teleselettivo: 91		
	Sito Web: support.euro.dell.com	

Svezia (Upplands Vasby) Prefisso internazionale: 00 Indicativo del Paese: 46 Prefisso teleselettivo: 8	Supporto tecnico per XPS	0771 340 340
	Supporto tecnico per tutti gli altri prodotti Dell	08 590 05 199
	Servizio rapporti clienti	08 590 05 642
	Servizio clienti per privati e piccole aziende	08 587 70 527
	Supporto per il programma EPP di acquisto per i dipendenti	020 140 14 44
	Supporto tecnico via fax	08 590 05 594
	Ufficio vendite	08 590 05 185
Svizzera (Ginevra) Prefisso internazionale: 00 Indicativo del Paese: 41 Prefisso teleselettivo: 22	Sito Web: support.euro.dell.com	
	Posta elettronica: Tech_support_central_Europe@dell.com	
	Supporto tecnico per XPS	0848 33 88 57
	Supporto tecnico per privati e piccole aziende per tutti gli altri prodotti Dell	0844 811 411
	Supporto tecnico per società	0844 822 844
	Servizio clienti (privati e piccole aziende)	0848 802 202
	Servizio clienti (società)	0848 821 721
Taiwan Prefisso internazionale: 002 Indicativo del Paese: 886	Fax	022 799 01 90
	Centralino	022 799 01 01
	Sito Web: support.ap.dell.com	
	Posta elettronica: support.dell.com.cn/email	
	Supporto tecnico (XPS)	numero verde: 0080 186 3085
	Supporto tecnico (OptiPlex, Latitude, Inspiron, Dimension e Electronics and Accessories)	numero verde: 0080 186 1011
	Supporto tecnico (server e memoria)	numero verde: 0080 160 1256
Tailandia Prefisso internazionale: 001 Indicativo del Paese: 66	Servizio clienti	numero verde: 0080 160 1250 (opzione 5)
	Operazioni di vendita	numero verde: 0080 165 1228
	Ufficio vendite a società	numero verde: 0080 165 1227
	Sito Web: support.ap.dell.com	
	Supporto tecnico (OptiPlex, Latitude e Dell Precision)	numero verde: 1800 0060 07
	Supporto tecnico (PowerApp, PowerEdge, PowerConnect e PowerVault)	numero verde: 1800 0600 09
	Servizio clienti	numero verde: 1800 006 007 (opzione 7)
Trinidad e Tobago	Ufficio vendite a società	numero verde: 1800 006 009
	Operazioni di vendita	numero verde: 1800 006 006
	Sito Web: www.dell.com/tt	
Isole Turks e Caicos	Posta elettronica: la-techsupport@dell.com	
	Supporto generale	numero verde: 1-888-799-5908
	Sito Web: www.dell.com/tc	
G.B. (Bracknell) Prefisso internazionale: 00 Indicativo del Paese: 44 Prefisso teleselettivo: 1344	Posta elettronica: la-techsupport@dell.com	
	Supporto generale	numero verde: 1-877-441-4735
	Sito Web: support.euro.dell.com	
	Posta elettronica: dell_direct_support@dell.com	
	Sito Web servizio clienti: support.euro.dell.com/uk/en/ECare/form/home.asp	
	Ufficio vendite	
	Ufficio vendite a privati e piccole aziende	0870 907 4000
	Ufficio vendite settore pubblico/società	01344 860 456
	Servizio clienti	
	Servizio clienti per privati e piccole aziende	0870 906 0010
	Servizio clienti per società	01344 373 185
	Servizio clienti privilegiati (500-5000 dipendenti)	0870 906 0010
	Servizio clienti per clienti globali	01344 373 186
	Servizio clienti per il governo centrale	01344 373 193
	Servizio clienti per il governo locale e le istituzioni scolastiche	01344 373 199
	Servizio clienti per le istituzioni sanitarie	01344 373 194
	Supporto tecnico	
Supporto tecnico solo per computer XPS	0870 366 4180	
Supporto tecnico (Società/clienti privilegiati/PCA [più di 1000 dipendenti])	0870 908 0500	
Supporto tecnico per tutti gli altri prodotti	0870 353 0800	
Informazioni generali		
Fax Privati e piccole aziende	0870 907 4006	
Sito Web: www.dell.com/uy		

Uruguay	Posta elettronica: la-techsupport@dell.com	
	Supporto generale	numero verde: 000-413-598-2521
U.S.A. (Austin, Texas) Prefisso internazionale: 011 Indicativo del Paese: 1	Servizio automatizzato di controllo dello stato dell'ordine	numero verde: 1-800-433-9014
	Supporto tecnico automatico (computer portatili o desktop)	numero verde: 1-800-247-9362
	Supporto per l'hardware in garanzia (Dell TV, stampanti e proiettori) per relazioni con i clienti	numero verde: 1-877-459-7298
	Supporto XPS al consumo per le Americhe	numero verde: 1-800-232-8544
	Al consumo (privati e uffici domestici) Supporto per tutti gli altri prodotti Dell	numero verde: 1-800-624-9896
	Assistenza tecnica clienti	numero verde: 1-800-624-9897
	Clienti del programma EPP di acquisto per dipendenti	numero verde: 1-800-695-8133
	Sito Web per servizi finanziari: www.dellfinancialservices.com	
	Servizi finanziari (locazione/prestiti)	numero verde: 1-877-577-3355
	Servizi finanziari (clienti Dell privilegiati [DPA])	numero verde: 1-800-283-2210
	Aziende	
	Servizio clienti e supporto	numero verde: 1-800-456-3355
	Clienti del programma EPP di acquisto per dipendenti	numero verde: 1-800-695-8133
	Supporto per stampanti, proiettori, PDA e riproduttori MP3	numero verde: 1-877-459-7298
	Pubblico (governo, istruzione e sanità)	
	Servizio clienti e supporto	numero verde: 1-800-456-3355
	Clienti del programma EPP di acquisto per dipendenti	numero verde: 1-800-695-8133
	Ufficio vendite Dell	o numero verde: 1-800-879-3355
	Negozi Dell Outlet Store (computer rimessi a nuovo dalla Dell)	numero verde: 1-888-798-7561
	Ufficio vendite software e periferiche	numero verde: 1-800-671-3355
	Uffici vendite di parti di ricambio	numero verde: 1-800-357-3355
	Ufficio vendite con garanzia e servizio di assistenza estesi	numero verde: 1-800-247-4618
	Fax	numero verde: 1-800-727-8320
Servizi Dell per utenti con problemi di udito o di linguaggio	numero verde: 1-877-DELLTTY (1-877-335-5889)	
Isole Vergini U.S.A.	Posta elettronica: la-techsupport@dell.com	
	Supporto generale	numero verde: 1-877-702-4360
Venezuela	Sito Web: www.dell.com/ve	
	Posta elettronica: la-techsupport@dell.com	
	Supporto generale	0800-100-4752

[Ritorna alla pagina Indice](#)

[Ritorna alla pagina Indice](#)

Uso della tastiera e del touchpad

Guida dell'utente di Dell™ Latitude™ D520

- [Tastierino numerico](#)
- [Combinazioni di tasti](#)
- [Touchpad](#)

Tastierino numerico



Il tastierino numerico funziona come quello di una tastiera esterna. A ogni tasto del tastierino sono assegnate più funzioni. I numeri e i simboli del tastierino sono contrassegnati in blu nella parte destra dei tasti stessi. Per digitare un numero o un simbolo, tenere premuto <Fn> e premere il tasto desiderato.

- 1 Per attivare il tastierino, premere <Bloc Num>. L'indicatore  segnala che il tastierino è attivo.
- 1 Per disattivare il tastierino, premere nuovamente <Bloc Num>.

Combinazioni di tasti

Funzioni del sistema

<Ctrl><Maiusc><Esc>	Si apre la finestra Task Manager
---------------------	---

Batteria

<Fn><F3>	Visualizza il misuratore di alimentazione di Dell™ QuickSet.
----------	--

Cassetto dell'unità CD o DVD

<Fn><F10>	Espelle il cassetto dall'unità, se Dell QuickSet è installato.
-----------	--

Funzioni dello schermo

<Fn><F8>	Visualizza l'immagine sulla successiva opzione dello schermo. Le opzioni includono lo schermo integrato, un monitor esterno e l'uso di entrambi gli schermi contemporaneamente.
<Fn> e il tasto freccia SU	Aumenta la luminosità solo sullo schermo integrato (non su un monitor esterno).
<Fn> e il tasto freccia GIÙ	Diminuisce la luminosità solo sullo schermo integrato (non su un monitor esterno).

Funzioni dell'altoparlante

<Fn><PgSu>	Aumenta il volume degli altoparlanti.
<Fn><PgGiù>	Diminuisce il volume degli altoparlanti.
<Fn><Fine>	Disattiva gli altoparlanti.

Radio (incluse soluzioni di rete senza fili e la tecnologia senza fili Bluetooth®)

<Fn><F2>	Abilita e disabilita le radio, inclusa la rete senza fili e la tecnologia senza fili Bluetooth.
----------	---

Risparmio energia

<Fn><Esc>	Attiva una modalità di risparmio energia. È possibile riprogrammare la scelta rapida da tastiera per l'attivazione di una diversa modalità di risparmio energia utilizzando la scheda Avanzate nella finestra Proprietà-Opzioni risparmio energia (consultare Configurazione delle impostazioni del risparmio energia).
<Fn><F1>	Fa entrare il computer in modalità di sospensione. È necessario Dell QuickSet (consultare Dell™ QuickSet).

Funzioni del tasto logo Microsoft® Windows®

Tasto logo Windows e <m>	Riduce a icona tutte le finestre aperte
Tasto logo Windows logo e <Maiusc><m>	Ripristina tutte le finestre ridotte a icona. Questa combinazione di tasti funziona da commutatore per ripristinare le finestre ridotte a icona a seguito dell'uso della combinazione di tasti logo di Windows e <m>.
Tasto logo Windows e <e>	Apri Esplora risorse
Tasto logo Windows e <r>	Apri la finestra di dialogo Esegui
Tasto logo Windows e <f>	Apri la finestra di dialogo Risultati ricerca
Tasto logo Windows e <Ctrl><f>	Se il computer è connesso a una rete, apre la finestra di dialogo Risultati ricerca-Computer
Tasto logo Windows e <Pausa>	Apri la finestra di dialogo Proprietà del sistema

Per regolare il funzionamento della tastiera, ad esempio la velocità di ripetizione, aprire il Pannello di controllo, fare clic su **Stampanti e altro hardware** e su **Tastiera**. Per informazioni sul Pannello di controllo, accedere alla Guida in linea e supporto tecnico di Windows (consultare [Guida in linea e supporto tecnico di Windows](#)).

Touchpad

Il touchpad rileva la pressione esercitata dal dito e la direzione impressa, consentendo così di spostare il puntatore sullo schermo. Il touchpad e i pulsanti del touchpad si usano come un mouse.



1	touchpad	2	pulsanti del touchpad		
---	----------	---	-----------------------	--	--

- 1 Per spostare il puntatore, far scorrere delicatamente il dito sul touchpad.
- 1 Per selezionare un oggetto, toccare la superficie del touchpad o utilizzare il pollice per premere il pulsante sinistro del touchpad.
- 1 Per selezionare e spostare un oggetto tramite trascinamento, posizionare il cursore sull'oggetto, quindi toccare il touchpad nella sequenza giù, su, giù. Durante il secondo movimento, lasciare il dito sul touchpad e muovere l'oggetto selezionato facendo scorrere il dito sulla superficie.
- 1 Per fare doppio clic su un oggetto, posizionare il cursore sull'oggetto e toccare due volte la superficie del touchpad o utilizzare il pollice per premere due volte il pulsante sinistro del touchpad.

Personalizzazione del touchpad

È possibile disattivare il touchpad o regolarne le impostazioni nella finestra **Proprietà - Mouse**.

1. Fare clic su **Start**→ **Pannello di controllo**→ **Stampanti e altro hardware**→ **Mouse**. Consultare la Guida in linea e supporto tecnico di Windows per informazioni sull'utilizzo del Pannello di controllo. Per accedere alla Guida in linea e supporto tecnico di Windows, consultare [Guida in linea e supporto tecnico di Windows](#).
2. Nella finestra **Proprietà - Mouse** eseguire le seguenti operazioni:
 - 1 Fare clic sulla scheda **Selezione dispositivo** per disattivare il touchpad.
 - 1 Fare clic sulla scheda **Puntatore** per regolare le impostazioni del touchpad.
3. Fare clic su **OK** per salvare le impostazioni e chiudere la finestra.

[Ritorna alla pagina Indice](#)

[Ritorna alla pagina Indice](#)

Utilizzo di supporti multimediali

Guida dell'utente di Dell™ Latitude™ D520

- [Riproduzione di un CD o di un DVD](#)
- [Regolazione del volume](#)
- [Regolazione dell'immagine](#)
- [Copia di CD e DVD](#)
- [Collegamento del computer a una TV o periferica audio](#)

Riproduzione di un CD o di un DVD

- ➡ **AVVISO:** Non premere il cassetto dell'unità CD o DVD quando lo si apre o si chiude. Tenere il cassetto chiuso quando non si utilizza l'unità.
- ➡ **AVVISO:** Non spostare il computer quando si stanno riproducendo CD o DVD.

1. Premere il pulsante di espulsione sulla parte frontale dell'unità.
2. Estrarre il cassetto.



	1	Cassetto CD/DVD		
--	---	-----------------	--	--

3. Inserire il disco al centro del cassetto con l'etichetta rivolta verso l'alto, sistemarlo sull'alberino e farlo scattare in posizione.

📌 **N.B.** Se si utilizza un'unità CD/DVD consegnata con un altro computer, sarà necessario installare i driver e il software necessario per riprodurre CD o DVD o per scrivere i dati. Per ulteriori informazioni, consultare il CD *Drivers and Utilities* CD (il CD *Drivers and Utilities* è facoltativo e potrebbe non essere disponibile in alcuni paesi).

4. Spingere il cassetto del disco nell'unità.

Per informazioni sulla formattazione di CD per la memorizzazione di dati, sulla creazione di CD musicali o sulla copia di CD, fare riferimento al software del CD fornito con il computer.

📌 **N.B.** Attenersi alle leggi sul copyright quando si crea un CD.

Regolazione del volume

📌 **N.B.** Quando il volume degli altoparlanti viene disattivato, non è possibile ascoltare la riproduzione di CD o DVD.

1. Fare clic sul pulsante **Start**, scegliere **Tutti i programmi** → **Accessori** → **Svago** (o **Multimedia**), quindi fare clic su **Controllo volume**.
2. Nella finestra **Controllo volume**, fare clic e trascinare la barra nella colonna **Controllo volume** e farla scorrere verso l'alto o verso il basso per aumentare o diminuire il volume.

Per ulteriori informazioni sulle opzioni per controllare il volume, fare clic su ? nella finestra **Controllo volume**.

Il Misuratore del volume visualizza il livello di volume corrente sul computer e l'eventuale disattivazione. Fare clic sull'icona  nella barra delle applicazioni o

deselezionare **Disattiva** o premere i pulsanti di controllo del volume per attivare o disattivare il misuratore del volume sullo schermo.

Quando il misuratore del volume è attivato, regolare il volume con i pulsanti di controllo del volume o premendo le seguenti combinazioni di tasti:

- 1 Premere <Fn><Pg Su> per aumentare il volume.
- 1 Premere <Fn><Pg Giù> per diminuire il volume.
- 1 Premere <Fn><Fine> per disattivare il volume.

Per maggiori informazioni su QuickSet, fare clic con il pulsante destro del mouse sull'icona  nella barra delle applicazioni e fare clic su **Guida in linea**.

Regolazione dell'immagine

Se un messaggio di errore avvisa che la risoluzione corrente e l'intensità del colore utilizzano troppa memoria e impediscono la riproduzione di un DVD, regolare le proprietà dello schermo.

1. Fare clic sul pulsante **Start** e quindi su **Pannello di controllo**.
2. In **Scegliere una categoria**, fare clic su **Aspetto e temi**.
3. In **Scegliere un'operazione**, fare clic su **Cambiare la risoluzione dello schermo**.
4. Nella finestra **Proprietà dello schermo**, fare clic e trascinare la barra in **Risoluzione dello schermo** per diminuire l'impostazione della risoluzione dello schermo.
5. Fare clic menu a discesa in **Colori** e quindi fare clic su **Media (16 bit)**.
6. Fare clic su **OK** per salvare le impostazioni e chiudere la finestra.

Copia di CD e DVD

 **N.B.** Accertarsi di osservare tutte le leggi sul copyright quando si creano CD o DVD.

Questa sezione si riferisce solo a computer con un'unità CD-RW, DVD+/-RW o CD-RW/DVD o combinata CD-RW/DVD.

 **N.B.** I tipi di unità CD o DVD offerti da Dell possono variare in funzione del paese.

Le seguenti istruzioni spiegano come eseguire una copia esatta di un CD o DVD. È anche possibile utilizzare Sonic DigitalMedia per altri scopi, come la creazione di CD musicali da file audio memorizzati nel computer o per il backup di dati importanti. Per aiuto, aprire Sonic DigitalMedia e fare clic sul punto interrogativo nell'angolo superiore di destra della finestra.

Come copiare un CD o un DVD

 **N.B.** Le unità combinate CD-RW/DVD non possono scrivere supporti DVD. Se si dispone di un'unità combinata CD-RW/DVD e si riscontrano problemi di registrazione, controllare il sito Web dell'assistenza Sonic all'indirizzo www.sonic.com per scaricare le patch software disponibili.

Le unità DVD riscrivibili installate nei computer Dell™ possono scrivere e leggere supporti DVD+/-R, DVD+/-RW e DVD+R DL (doppio strato), ma non possono scrivere e leggere supporti DVD-RAM o DVD-R DL.

 **N.B.** La maggior parte dei DVD commerciali dispone di protezione di copyright e non è possibile copiarla utilizzando Sonic DigitalMedia.

1. Fare clic su **Start**, puntare a **Programmi**→ **Sonic**→ **DigitalMedia Projects** (Progetti DigitalMedia) e quindi fare clic su **Copy** (Copia).
2. Nella scheda **Copy** (Copia), fare clic su **Disk Copy** (Copia disco).
3. Per copiare il CD o il DVD:
 - 1 *Se si dispone di un'unità CD o DVD*, accertarsi che le impostazioni siano corrette e fare clic sul pulsante **Disk Copy** (Copia disco). Il computer legge il CD o DVD origine e copia i dati in una cartella temporanea sul disco rigido del computer.

Quando viene richiesto, inserire un CD o DVD vuoto nell'unità e fare clic su **OK**.
 - 1 *Se si dispone di due unità CD o DVD*, selezionare l'unità in cui si è inserito il CD o DVD sorgente e fare clic sul pulsante **Disk Copy** (Copia disco). Il computer copia i dati dal CD o DVD di origine al CD o DVD vuoto.

Una volta terminata la copia del CD o DVD di origine, il CD o DVD creato è espulso automaticamente.

Uso di CD e DVD vuoti

Le unità CD-RW possono scrivere soltanto su supporti CD masterizzabili (compresi i CD-RW ad alta velocità) mentre le unità DVD masterizzabili possono scrivere sia su CD che su DVD.

L'utilizzo di CD-R vuoti è consigliato per la registrazione di brani musicali o per l'archiviazione permanente di file di dati. Dopo la creazione di un disco CD-R, non è possibile scrivere nuovamente su di esso (per maggiori informazioni, consultare la documentazione Sonic). Utilizzare CD-RW vuoti per scrivere su CD o per cancellare, riscrivere o aggiornare i dati sui CD.

I DVD+/-R vuoti possono essere utilizzati per registrare permanentemente grandi quantità di informazioni. Dopo aver creato un disco DVD+/-R, potrebbe non essere possibile scrivere nuovamente su tale disco se il disco è "finalizzato" o "chiuso" durante la fase finale del processo di creazione del disco. Utilizzare un DVD+/-RW vuoto se si prevede di cancellare, riscrivere o aggiornare le informazioni su quel disco successivamente.

Unità CD masterizzabili

Tipo di supporto	Letture	Scrittura	Masterizzazione
CD-R	Sì	Sì	No
CD-RW	Sì	Sì	Sì

Unità DVD masterizzabili

Tipo di supporto	Letture	Scrittura	Masterizzazione
CD-R	Sì	Sì	No
CD-RW	Sì	Sì	Sì
DVD+R	Sì	Sì	No
DVD-R	Sì	Sì	No
DVD+RW	Sì	Sì	Sì
DVD-RW	Sì	Sì	Sì
DVD+R DL	Sì	Sì	No
DVD-R DL	Forse	No	No
DVD-RAM	Forse	No	No

Suggerimenti utili

- 1 Utilizzare Esplora risorse di Microsoft® Windows® per trascinare i file selezionati su un CD-R o CD-RW solo dopo aver avviato Sonic DigitalMedia e aprire un progetto DigitalMedia.
- 1 Utilizzare CD-R per la masterizzazione di CD musicali da riprodurre su normali impianti stereo. La maggioranza delle autoradio e degli impianti HI-FI non supporta la riproduzione di CD-RW.
- 1 Non è possibile creare DVD audio con Sonic DigitalMedia.
- 1 I file musicali MP3 possono essere riprodotti solo su lettori MP3 o tramite programmi appositi installati sul computer.
- 1 I riproduttori di DVD disponibili in commercio utilizzati nei sistemi "home theater" potrebbero non supportare tutti i formati di DVD disponibili. Per un elenco dei formati supportati dal riproduttore DVD utilizzato, consultare la documentazione fornita con il riproduttore DVD o contattare il produttore.
- 1 Non masterizzare CD-R o CD-RW vuoti fino alla capacità massima; ad esempio, evitare di copiare un file da 650 MB su un CD vuoto da 650 MB. All'unità CD-RW sono necessari 1-2 MB di spazio libero per finalizzare la registrazione.
- 1 Utilizzare un CD-RW vuoto per fare pratica di registrazione, fino ad acquisire familiarità con le diverse tecniche di registrazione. In caso di errori, è possibile cancellare i dati sul CD-RW e riprovare. È inoltre possibile utilizzare CD-RW vuoti per fare prove relative a progetti di file musicali prima di registrare il progetto in modo definitivo su un CD-R vuoto.
- 1 Consultare il sito Web del supporto tecnico Sonic all'indirizzo www.sonic.com per ulteriori informazioni.

Collegamento del computer ad una TV o periferica audio

N.B. I cavi video e audio per la connessione del computer a una TV o altro dispositivo audio non sono inclusi con il computer e non sono disponibili in alcuni Paesi. Se disponibili nel proprio Paese, i cavi possono essere acquistati nella maggior parte dei negozi al dettaglio di prodotti elettronici o da Dell.

Il computer dispone di un connettore S-video di uscita TV che, con un cavo standard S-video (disponibile da Dell), permette di collegare il computer a un televisore.

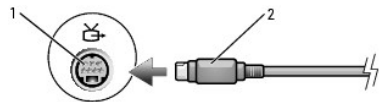

1	connettore uscita TV S-Video
2	connettore del cavo S-video standard

La TV dispone o di un connettore di ingresso S-video oppure di un connettore video composito di ingresso. A seconda del tipo di connettore disponibile sulla TV, è possibile utilizzare un cavo video composito o un cavo S-video disponibile in commercio per collegare il computer alla TV.

È consigliabile collegare i cavi video e audio al computer con una delle seguenti combinazioni.

N.B. Vedere i diagrammi all'inizio di ogni sottosezione per facilitare la scelta del metodo di collegamento da usare.

- 1 S-video e audio standard
- 1 Video composito e audio standard

Quando si completano le operazioni di collegamento dei cavi audio e video tra il computer e la TV, è necessario abilitare il computer a funzionare con la TV. Consultare [Abilitazione delle impostazioni dello schermo per una TV in Microsoft® Windows® XP](#) per accertarsi che il computer riconosca la TV e funzioni correttamente con questa.

S-Video e audio standard

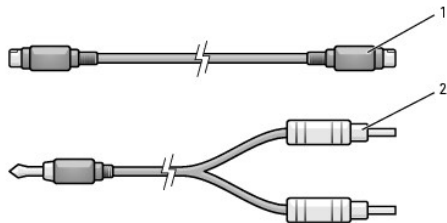
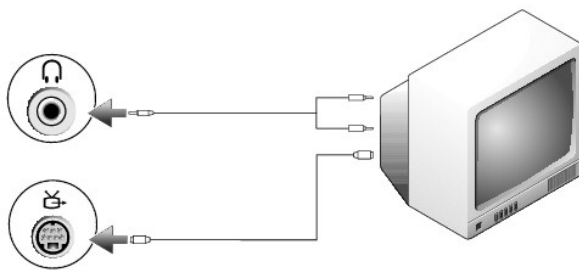

1	cavo S-video standard
2	cavo audio standard

1. Spegnerne il computer e la TV e/o la periferica audio che si desidera collegare.

N.B. È possibile collegare direttamente un cavo S-video al connettore S-video uscita TV del computer (senza utilizzare il cavo adattatore audio digitale/TV) se la TV o la periferica audio supporta S-video ma non l'audio digitale S/PDIF.

2. Collegare un'estremità del cavo S-video al connettore S-video di ingresso del computer.

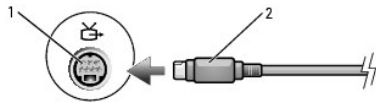

3. Collegare l'altra estremità del cavo S-video al connettore S-video di ingresso della TV.
4. Collegare il connettore singolo del cavo audio al connettore della cuffia sul computer.
5. Collegare i due connettori RCA posti all'altra estremità del cavo audio ai connettori audio di ingresso della TV o altra periferica audio.
6. Accendere la TV e le eventuali periferiche audio collegate e poi accendere il computer.
7. Consultare [Abilitazione delle impostazioni dello schermo per una TV in Microsoft® Windows® XP](#) per accertarsi che il computer riconosca la TV e funzioni correttamente con questa.

Video composito e audio standard

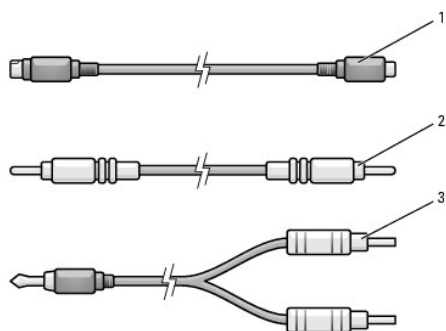
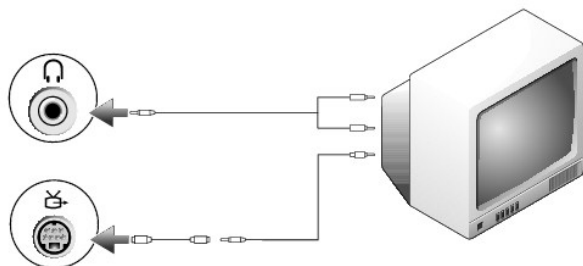

1	adattatore da S-video standard a video composito
2	cavo video composito
3	cavo audio standard

1. Spegner il computer e la TV e/o la periferica audio che si desidera collegare.
2. Collegare il cavo adattatore da video standard a video composito al connettore uscita TV S-video sul computer.
3. Collegare un'estremità del cavo video composito al connettore video composito di ingresso sul cavo da video standard a video composito.



4. Collegare l'altra estremità del cavo video composito al connettore video composito di ingresso della TV.
5. Collegare il connettore singolo del cavo audio al connettore della cuffia sul computer.
6. Collegare i due connettori RCA posti all'altra estremità del cavo audio ai connettori audio di ingresso della TV o altra periferica audio.
7. Accendere la TV, accendere le eventuali periferiche audio collegate e poi accendere il computer.
8. Consultare [Abilitazione delle impostazioni dello schermo per una TV in Microsoft® Windows® XP](#) per accertarsi che il computer riconosca la TV e funzioni correttamente con questa.

Configurazione delle cuffie Cyberlink (CL)

 **N.B.** La funzione delle cuffie CL è disponibile soltanto se il computer dispone di un'unità DVD.

Se il computer dispone di un'unità DVD, è possibile attivare l'audio digitale per al riproduzione di DVD.

1. Fare clic su **Start** → **Programmi** → **PowerDVD** per eseguire il programma **Cyberlink PowerDVD**.
2. Inserire un DVD nell'unità.

Se la riproduzione del DVD inizia, fare clic sul pulsante di arresto.

3. Fare clic sull'opzione **Settings** (Impostazioni).
4. Fare clic sull'opzione **DVD**.
5. Fare clic sull'icona **DVD Audio Setting** (Impostazioni audio DVD).
6. Fare clic sulle frecce relative all'impostazione **Speaker Configuration** (Configurazione altoparlante) per scorrere le opzioni e selezionare l'opzione **Headphones** (Cuffie).
7. Fare clic sulle frecce relative all'impostazione **Audio listening mode** (Modalità ascolto audio) per scorrere le opzioni e selezionare l'opzione **CL Headphone** (Cuffie CL).
8. Fare clic sulle frecce accanto all'opzione **Dynamic range compression** (Compressione gamma dinamica) per selezionare l'opzione più adatta.
9. Fare clic sul pulsante **Back** (Indietro) e quindi fare di nuovo clic sul pulsante **Back** (Indietro) per tornare alla schermata principale.

Attivazione delle impostazioni di visualizzazione per un televisore in Microsoft® Windows® XP

 **N.B.** Accertarsi di aver collegato correttamente la TV prima di attivare le impostazioni dello schermo.

1. Fare clic sul pulsante **Start** e quindi su **Pannello di controllo**.
2. Fare clic su **Aspetto e temi**.
3. In **o un'icona del Pannello di controllo**, fare clic su **Schermo**.
4. Fare clic sulla scheda **Impostazioni** e fare clic su **Avanzate**.
5. Fare clic sulla scheda **Intel® Extreme Graphics**.
6. Fare clic su **Proprietà grafiche**.
7. Se si desidera utilizzare solo un televisore senza dover usare lo schermo del computer o altre opzioni di visualizzazione:
 - a. Nella nuova finestra, fare clic su **TV** in modo tale che un segno di spunta rosso appaia direttamente al di sopra dell'icona TV.
 - b. Assicurarsi che le impostazioni siano corrette.
8. Se si desidera utilizzare un televisore e lo schermo del computer contemporaneamente:
 - a. Nella nuova finestra, fare clic su **Intel® Dual Display Clone** (Duplicazione dello schermo doppio Intel) ed accertarsi che uno dei dispositivi elencati sia il televisore.
 - b. Fare clic su **Impostazioni periferica**.
 - c. Nella nuova finestra, assicurarsi che le impostazioni di risoluzione dello schermo siano corrette.
9. Fare clic su **Applica** per visualizzare le nuove impostazioni.
10. Fare clic su **OK** per confermare le impostazioni.
11. Fare clic su **Sì** per mantenere le nuove impostazioni.
12. Fare clic su **OK**.

[Ritorna alla pagina Indice](#)

[Ritorna alla pagina Indice](#)

Configurazione di una rete

Guida dell'utente di Dell™ Latitude™ D520

- [Connessione fisica a una rete o a un modem a banda larga](#)
 - [Installazione guidata rete](#)
 - [Wireless Local Area Network \(WLAN\)](#)
 - [Mobile Broadband o Wireless Wide Area Network \(WWAN\)](#)
 - [Firewall della connessione ad Internet](#)
-

Connessione fisica a una rete o a un modem a banda larga

Prima di connettere il computer a una rete cablata, è necessario installare un adattatore di rete e collegarvi un cavo di rete.

Per collegare un cavo di rete:

1. Collegare il cavo di rete al connettore della scheda di rete nella parte posteriore del computer.

 **N.B.** Inserire il connettore del cavo fino a fissarlo al suo posto, poi tirarlo con delicatezza per verificare che sia inserito saldamente.

2. Collegare l'altra estremità del cavo di rete a una periferica per la connessione di rete o a un connettore di rete a muro.

 **N.B.** Non utilizzare un cavo di rete con un connettore telefonico a muro.



Installazione guidata rete

Con il sistema operativo Microsoft® Windows® XP è disponibile la funzione **Installazione guidata rete** che assiste l'utente durante la procedura di condivisione di file, di stampanti o di una connessione Internet tra diversi computer in ambito domestico o in un piccolo ufficio.

1. Fare clic su **Start** → **Programmi** → **Accessori** → **Comunicazioni** → **Installazione guidata rete**.
2. Nella schermata iniziale fare clic su **Avanti**.
3. Fare clic su **Elenco di controllo per la creazione di una rete**.

 **N.B.** La selezione del metodo di collegamento denominato **Il computer è connesso direttamente a Internet** abilita il firewall integrato fornito con Windows XP Service Pack 2 (SP2).

4. Completare l'elenco di controllo.
 5. Ritornare all'Installazione guidata rete e seguire le istruzioni sullo schermo.
-

Wireless Local Area Network (WLAN)

Una WLAN è un gruppo di computer interconnessi che comunicano reciprocamente via etere invece che mediante un cavo di rete collegato a ciascun computer. In una WLAN, una periferica di comunicazione radio chiamata punto di accesso o router senza fili collega i computer in rete e fornisce l'accesso alla rete. Il punto di accesso o il router senza fili e la scheda di rete senza fili comunicano trasmettendo i dati dalle antenne via etere.

Che cosa occorre per stabilire una connessione WLAN

Prima di poter configurare una WLAN, è necessario disporre di:

- 1 un accesso a Internet ad alta velocità (a banda larga) (come DSL o via cavo)
- 1 un modem a banda larga collegato e funzionante

- 1 un router senza fili o un punto di accesso
- 1 una scheda di rete senza fili per ogni computer che si desidera collegare alla WLAN
- 1 un cavo di rete con il connettore di rete (RJ-45)

Controllo della scheda di rete senza fili

A seconda di ciò che si è scelto al momento dell'acquisto del computer, il computer può avere diverse configurazioni. Per accertarsi che il computer disponga di una scheda di rete senza fili e per determinare il tipo di scheda, utilizzare uno dei seguenti metodi:

- 1 il pulsante **Start** e l'opzione **Connetti a**
- 1 la conferma dell'ordine del computer

Pulsante Start e opzione Connetti a

1. Fare clic sul pulsante **Start**.
2. Selezionare **Connetti a** e fare clic su **Mostra tutte le connessioni**.

Se **Connessione rete senza fili** non viene visualizzata in **LAN o Internet ad alta velocità**, è probabile che non si disponga di una scheda di rete senza fili.

Se viene visualizzato **Connessione rete senza fili**, si dispone di una scheda di rete senza fili. Per visualizzare informazioni dettagliate sulla scheda di rete senza fili:

1. Fare clic con il pulsante destro del mouse su **Connessione rete senza fili**.
2. Scegliere **Proprietà**. Viene visualizzata la schermata **Proprietà di connessione rete senza fili**. Il nome e il numero di modello della scheda di rete senza fili sono elencati nella scheda **Generale**.

 **N.B.** Se il computer ha impostata l'opzione di menu **Avvio classico**, è possibile visualizzare le connessioni di rete facendo clic sul pulsante **Start**, selezionando **Impostazioni**, quindi selezionando **Connessioni di rete**. Se **Connessione rete senza fili** non compare, è probabile che la scheda di rete senza fili non sia presente.

La conferma dell'ordine del computer

La conferma dell'ordine ricevuta al momento dell'ordine del computer elenca l'hardware e il software spediti con il computer.

Configurazione di una nuova WLAN

Connessione di un router senza fili e di un modem a banda larga

1. Contattare il fornitore di servizi Internet (ISP) per ottenere specifiche informazioni sui requisiti di connessione del modem a banda larga.
2. Accertarsi di avere un accesso a Internet cablato mediante il modem a banda larga prima di cercare di configurare una connessione a Internet senza fili (consultare [Connessione fisica a una rete o a un modem a banda larga](#)).
3. Installare il software necessario per il router senza fili. Il router senza fili potrebbe essere stato spedito con un CD di installazione. Tali CD generalmente contengono informazioni sull'installazione e sulla risoluzione dei problemi. Installare il software necessario in base alle istruzioni del costruttore.
4. Arrestare il computer e qualsiasi altro computer con funzionalità senza fili nelle vicinanze mediante il menu **Start**.
5. Scollegare il cavo di alimentazione del modem a banda larga dalla presa elettrica.
6. Scollegare il cavo di rete dal computer e dal modem.

 **N.B.** Attendere almeno 5 minuti dopo lo scollegamento del modem a banda larga prima di procedere con la configurazione della rete.

7. Scollegare il cavo dell'adattatore c. a. dal router senza fili per essere certi che il router non sia collegato all'alimentazione.
8. Inserire un cavo di rete nel connettore di rete (RJ-45) sul modem a banda larga non alimentato.
9. Collegare l'altra estremità del cavo di rete al connettore di rete Internet (RJ-45) sul router senza fili non alimentato.
10. Accertarsi che nessun cavo di rete o USB, diverso dal cavo di rete che collega il modem e il router senza fili, sia collegato al modem a banda larga.

 **N.B.** Riavviare l'apparecchiatura senza fili nell'ordine descritto di seguito per impedire un possibile guasto della connessione.

11. Accendere *soltanto* il modem a banda larga e attendere almeno 2 minuti fino a quando il modem non si è stabilizzato. Dopo 2 minuti, procedere con il [punto 12](#).
12. Accendere il router senza fili e attendere almeno 2 fino a quando il router non si è stabilizzato. Dopo 2 minuti, procedere con il [punto 13](#).
13. Avviare il computer e attendere il completamento del processo di avvio.
14. Consultare la documentazione fornita con il router senza fili per eseguire la configurazione del router senza fili:
 - 1 stabilire una comunicazione fra il computer e il router senza fili
 - 1 configurare il router senza fili per comunicare con il router a banda larga
 - 1 trovare il nome di broadcast del router senza fili. Il termine tecnico per il nome di broadcast del router è Service Set Identifier (SSID) o nome della rete
15. Se necessario, configurare la scheda di rete senza fili per connettersi alla rete senza fili (consultare [Connessione a una rete locale senza fili](#)).

Connessione ad una rete locale senza fili

 **N.B.** Prima di connettersi a una WLAN, accertarsi di avere seguito le istruzioni presenti in [Wireless Local Area Network \(WLAN\)](#).

 **N.B.** Le seguenti istruzioni relative alla rete non si applicano a schede interne con tecnologia senza fili Bluetooth® o a cellulari.

Questa sezione fornisce le procedure generali per connettersi a una rete mediante una tecnologia senza fili. I nomi della rete e i dettagli di configurazione possono variare. Consultare [Wireless Local Area Network \(WLAN\)](#) per maggiori informazioni su come agire per connettere il computer a una WLAN.

La scheda di rete senza fili richiede un software e driver specifici per connettersi a una rete. Il software è già installato.

 **N.B.** Se il software viene rimosso o danneggiato, seguire le istruzioni incluse nella Guida dell'utente per la scheda di rete senza fili. Verificare il tipo di scheda di rete senza fili installata nel computer e quindi cercare tale nome sul sito Web del supporto tecnico della Dell all'indirizzo [support.dell.com](#). Per informazioni sul tipo di scheda di rete senza fili installata nel computer, consultare [Controllo della scheda di rete senza fili](#).

Determinazione del Wireless Network Device Manager

A seconda del software installato sul computer, diverse utilità di configurazione senza fili possono gestire le periferiche della rete:

- 1 un'utilità di configurazione della scheda di rete senza fili
- 1 il sistema operativo Windows XP

Per determinare l'utilità di configurazione senza fili che gestisce la scheda di rete senza fili:

1. Fare clic su **Start** → **Impostazioni** → **Pannello di controllo**;
2. Fare doppio clic su **Connessioni di rete**;
3. Fare clic con il pulsante destro del mouse sull'icona **Connessione rete senza fili**, infine fare clic su **Visualizza reti senza fili disponibili**.

Se la finestra **Connessione rete senza fili** indica **Windows cannot configure this connection**, l'utilità di configurazione della scheda senza fili sta gestendo la scheda di rete senza fili.

Se la finestra **Connessione rete senza fili** indica **Click an item in the list below to connect to a wireless network in range or to get more information**, il sistema Windows XP sta gestendo la scheda di rete senza fili.

Per specifiche informazioni sull'utilità di configurazione senza fili installata sul computer, consultare la documentazione della rete senza fili nella Guida in linea e supporto tecnico di Windows:

1. Fare clic sul pulsante **Start** e fare clic su **Guida in linea e supporto tecnico**;
2. In **Scegliere un argomento**, fare clic su **Dell User and System Guides**;
3. In **Device Guides**, selezionare la documentazione relativa alla scheda di rete senza fili utilizzata.

Completamento della connessione alla WLAN

Quando si accende il computer e viene rilevata una rete nell'area, per la quale il computer non è configurato, una finestra a comparsa viene visualizzata accanto all'icona nell'area di notifica, nell'angolo inferiore destro del desktop di Windows.

Seguire le istruzioni fornite nei prompt dell'utilità presenti sullo schermo.

Dopo avere configurato il computer per la rete senza fili selezionata, un'altra finestra a comparsa avvisa che il computer è connesso a tale rete.

Da questo momento, ogniqualvolta l'utente accede al computer nel campo della rete senza fili selezionata, la stessa finestra a comparsa lo avvisa della connessione di rete senza fili.

 **N.B.** Se si seleziona una rete fissa, è necessario immettere una chiave WEP o WPA quando richiesto. Le impostazioni di protezione della rete sono univoche per la rete. Dell non può fornire questa informazione.

 **N.B.** Il computer richiede fino a 1 minuto per collegarsi alla rete.

Attivazione/disattivazione della scheda di rete senza fili

 **N.B.** Se non si è in grado di connettersi a una rete senza fili, accertarsi di avere a disposizione tutti i componenti necessari per stabilire una WLAN (consultare [Che cosa occorre per stabilire una connessione WLAN](#)) e verificare che la scheda di rete senza fili sia attivata premendo <Fn><F2>.

È possibile attivare e disattivare la funzione di rete senza fili del computer premendo la combinazione di tasti <Fn><F2>. Se la funzione di rete senza fili è attiva, premere <Fn><F2> per disattivarla. Se la funzione di rete senza fili è disattivata, premere <Fn><F2> per attivarla.

Controllo dello stato della rete senza fili mediante Dell™ QuickSet

L'indicatore d'attività senza fili consente di controllare facilmente lo stato delle periferiche senza fili del computer. Fare clic con il pulsante destro del mouse sulla barra delle applicazioni per selezionare o deselezionare **Wireless Activity Indicator Off** per attivare o disattivare l'indicatore d'attività senza fili.

L'indicatore d'attività senza fili indica se le periferiche senza fili del computer sono attivate o disattivate. Quando si attiva o si disattiva la funzione di rete senza fili, l'indicatore d'attività senza fili cambia per visualizzarne lo stato.

Per ulteriori informazioni sull'indicatore d'attività senza fili, consultare il file *Guida di Dell QuickSet*. Per informazioni su QuickSet e su come accedere al file *Guida di Dell QuickSet*, consultare [Dell™ QuickSet](#).

Mobile Broadband o Wireless Wide Area Network (WWAN)

Analogamente a una WLAN, una rete Mobile Broadband, nota anche come WWAN, è una serie di computer interconnessi che comunicano gli uni con gli altri mediante una tecnologia senza fili. Tuttavia, una rete Mobile Broadband utilizza la tecnologia cellulare e di conseguenza fornisce l'accesso a Internet negli stessi molteplici luoghi in cui è disponibile il servizio per i telefoni cellulari. Il computer può mantenere la connessione di rete Mobile Broadband indipendentemente dall'ubicazione fisica per tutto il tempo in cui il computer rimane nell'area di servizio del provider di servizi cellulari.

Che cosa occorre per stabilire una connessione di rete Mobile Broadband

 **N.B.** Il computer supporta l'utilizzo di una ExpressCard da 34 mm in un adattatore per fornire connessioni Mobile Broadband (WWAN). Il computer non supporta l'utilizzo di una Mini-Card WWAN.

Per configurare una connessione di rete Mobile Broadband, occorre:

1. una Mobile Broadband ExpressCard;

per istruzioni sull'utilizzo delle ExpressCard, consultare [ExpressCard](#).

1. la Dell Mobile Broadband Card Utility, già installata sul computer se è stata acquistata la scheda insieme al computer o sul CD allegato alla scheda, se acquistata separatamente dal computer;

se l'utilità è danneggiata o eliminata dal computer, consultare la Guida dell'utente della Dell Mobile Broadband Card Utility, per istruzioni; la Guida dell'utente è disponibile mediante la Guida in linea e supporto tecnico di Windows o sul CD allegato alla scheda, se acquistata separatamente dal computer; Per accedere alla Guida in linea e supporto tecnico di Windows, consultare [Guida in linea e supporto tecnico di Windows](#).

Connessione a una rete Mobile Broadband

 **N.B.** Queste istruzioni si applicano soltanto alle ExpressCard o Mini-Card Mobile Broadband. Non si applicano alle schede interne con la tecnologia senza fili Bluetooth® o WLAN Mini-Card.

 **N.B.** Prima di connettersi a Internet, è necessario attivare il servizio Mobile Broadband mediante il provider di servizi cellulari. Per istruzioni e per ulteriori informazioni sull'utilizzo della Dell Mobile Broadband Card Utility, consultare la Guida dell'utente mediante la Guida in linea e supporto tecnico di Windows. Per accedere alla Guida in linea e supporto tecnico di Windows, consultare [Guida in linea e supporto tecnico di Windows](#). La Guida dell'utente è disponibile anche sul sito Web del supporto tecnico della Dell all'indirizzo support.dell.com e sul CD allegato alla scheda Mobile Broadband se la scheda è stata acquistata separatamente dal computer.

Utilizzare la Dell Mobile Broadband Card Utility per stabilire e gestire una connessione di rete Mobile Broadband a Internet:

1. Fare clic sull'icona Dell Mobile Broadband Card Utility,  sulla barra delle applicazioni di Windows, per eseguire l'utilità.
2. Fare clic su **Connetti**.

 **N.B.** Il pulsante **Connetti** cambia nel pulsante **Disconnetti**.

3. Seguire le istruzioni visualizzate per gestire la connessione di rete con l'utilità.

Firewall della connessione ad Internet

Firewall connessione Internet fornisce la protezione di base contro l'accesso al computer da parte di utenti non autorizzati durante la connessione a Internet. **Il firewall viene automaticamente attivato quando si esegue Installazione guidata rete. Quando il firewall è attivo per una connessione di rete, la relativa icona viene visualizzata su sfondo rosso nell'area Connessioni di rete del Pannello di controllo.**

Si noti che, nonostante l'attivazione del firewall per la connessione a Internet, l'uso di un programma antivirus rimane comunque un requisito essenziale.

Per maggiori informazioni, consultare la Guida in linea e supporto tecnico del sistema operativo Microsoft® Windows® XP. Per accedere alla Guida in linea e supporto tecnico di Windows, consultare [Guida in linea e supporto tecnico di Windows](#).

[Ritorna alla pagina Indice](#)

[Ritorna alla pagina Indice](#)

Aggiunta e sostituzione di componenti

Guida dell'utente di Dell™ Latitude™ D520

- [Operazioni preliminari](#)
- [Disco rigido](#)
- [Alloggiamento per supporti multimediali](#)
- [Coperchio del cardine](#)
- [Tastiera](#)
- [Memoria](#)
- [Schede di rete senza fili](#)
- [Scheda interna con tecnologia senza fili Bluetooth®](#)
- [Batteria pulsante](#)

Operazioni preliminari

Questo capitolo illustra le procedure per la rimozione e installazione dei componenti nel computer. Salvo altresì indicato, ogni procedura presume che esistano le seguenti condizioni:

- 1 L'utente ha eseguito le operazioni indicate nelle sezioni [Spegnimento del computer](#) e [Interventi sui componenti interni del computer](#).
- 1 l'utente ha letto le informazioni sulla sicurezza nella *Guida alle informazioni sul prodotto della Dell™*.

 **ATTENZIONE:** Alcuni componenti descritti in questo capitolo possono essere sostituite soltanto da un tecnico di assistenza qualificato e non possono essere sostituite dal cliente.

Strumenti consigliati

Le procedure in questo documento possono richiedere gli strumenti seguenti:

- 1 Cacciavite a punta piatta piccolo
- 1 Cacciavite a croce
- 1 Graffietto piccolo in plastica
- 1 Aggiornamento del BIOS flash (consultare il sito Web del supporto tecnico della Dell all'indirizzo support.dell.com)

Spegnimento del computer

 **AVVISO:** Per evitare la perdita di dati, salvare e chiudere eventuali file aperti, quindi uscire da eventuali i programmi aperti prima di spegnere il computer.

1. Arrestare il sistema operativo:
 - a. Salvare e chiudere i file aperti, uscire da tutti i programmi in esecuzione, fare clic su **Start**→ **Chiudi sessione**.
 - b. Selezionare **Chiudi sessione**→ **OK**.

Il computer si spegne dopo che il processo di arresto del sistema operativo termina.

2. Assicurarsi che il computer e le periferiche collegate siano spenti. Se il computer e le periferiche collegate non si spengono automaticamente quando si arresta il sistema operativo, premere e tenere premuto il pulsante di alimentazione per 4 secondi.

Prima di intervenire sui componenti interni del computer

Per proteggere il computer da eventuali danni e per la sicurezza personale, attenersi alle indicazioni sulla sicurezza riportate di seguito.

 **ATTENZIONE:** Prima di eseguire le procedure descritte in questa sezione, seguire le istruzioni di sicurezza riportate nella *Guida alle informazioni sul prodotto*.

 **ATTENZIONE:** Maneggiare con cura componenti e schede. Non toccare i componenti o i contatti sulle schede. Manipolare una scheda dai bordi o dalla staffa metallica di montaggio. Maneggiare un componente, ad esempio un processore, dai bordi, non dai piedini.

 **AVVISO:** Danni dovuti a riparazioni non autorizzate da Dell non sono coperte dalla garanzia.

 **AVVISO:** Quando si scollega un cavo, tirare il connettore o la linguetta di estrazione, non il cavo stesso. Alcuni cavi dispongono di un connettore con linguette di blocco; se si scollega questo tipo di cavo, premere sulle linguette di blocco prima di scollegare il cavo. Nel separare i connettori, mantenerli

allineati per evitare di piegare un eventuale piedino. Inoltre, prima di collegare un cavo accertarsi che entrambi i connettori siano allineati e orientati in modo corretto.

➡ **AVVISO:** Per evitare di danneggiare il computer, eseguire la seguente procedura prima di cominciare ad intervenire sui componenti interni del computer.

1. Assicurarsi che la superficie di lavoro sia piana e pulita per prevenire eventuali graffi al coperchio del computer.
2. Spegnerne il computer (consultare [Spegnimento del computer](#)).

➡ **AVVISO:** Per disconnettere un cavo di rete, prima scollegare il cavo dal computer, poi dallo spinotto di rete a muro.

3. Scollegare il telefono o i cavi di rete dal computer.
4. Scollegare il computer e tutte le periferiche collegate dalle rispettive prese elettriche.

➡ **AVVISO:** Per evitare danni alla scheda di sistema, rimuovere la batteria principale prima di eseguire interventi sul computer.

5. Rimuovere la batteria (consultare [Sostituzione della batteria](#)).
6. Premere il pulsante di alimentazione per mettere a terra la scheda di sistema.

Disco rigido

⚠ **ATTENZIONE:** Se si rimuove il disco rigido dal computer quando l'unità è calda, non toccare l'alloggiamento metallico del disco rigido.

⚠ **ATTENZIONE:** Prima di eseguire le procedure descritte in questa sezione, seguire le istruzioni di sicurezza riportate nella *Guida alle informazioni sul prodotto*.

➡ **AVVISO:** Per evitare la perdita di dati, spegnere il computer prima di rimuovere il disco rigido. Non rimuovere il disco rigido se il computer è acceso, in modalità di standby o in modalità sospensione.

➡ **AVVISO:** I dischi rigidi sono estremamente fragili, anche un lieve urto può danneggiarli.

📌 **N.B.** Dell non garantisce la compatibilità, né fornisce supporto tecnico per dischi rigidi provenienti da altre fonti.

📌 **N.B.** Se si sta installando un disco rigido che proviene da un fornitore diverso da Dell, è necessario installare un sistema operativo (consultare [Ripristino del sistema operativo](#)), e i driver (consultare [Driver](#)) sul nuovo disco rigido.

Per sostituire il disco rigido nel relativo alloggiamento, seguire la procedura descritta.

1. Seguire le procedure in [Operazioni preliminari](#).
2. Capovolgere il computer e rimuovere le due viti che fissano il disco rigido allo chassis.

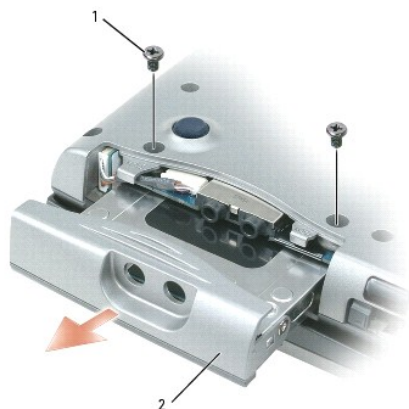

1	viti (2)	2	disco rigido		
---	----------	---	--------------	--	--

➡ **AVVISO:** Quando il disco rigido non è inserito nel computer, riporlo in un involucro antistatico. Consultare la sezione "Protezione dalle scariche elettrostatiche" nella *Guida alle informazioni sul prodotto*.

3. Estrarre il disco rigido dal computer.

4. Estrarre la nuova unità dall'imballaggio.

Conservare l'imballaggio originale, che potrà essere usato in futuro per riporre o spedire l'unità.

➔ **AVVISO:** Esercitare una pressione uniforme per far scorrere l'unità in posizione. Esercitando una forza eccessiva è possibile danneggiare il connettore.

5. Far scorrere il nuovo disco rigido finché non è completamente inserito nell'alloggiamento e nel connettore.

6. Serrare le viti.

7. Installare il sistema operativo del computer (consultare [Ripristino del sistema operativo](#)).

8. Installare i driver e le utilità sul computer (consultare [Reinstallazione dei driver e delle utilità](#)).

Restituire il disco rigido a Dell

Restituire il disco rigido a Dell nell'imballaggio in spugna originale o in uno equivalente. In caso contrario, il disco rigido potrebbe venire danneggiato durante il trasporto.

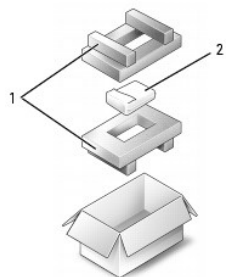

1	imballaggio in spugna	2	disco rigido		
---	-----------------------	---	--------------	--	--

Alloggiamento per supporti multimediali

📌 **N.B.** Se la vite di protezione della periferica non è presente, è possibile rimuovere e installare le periferiche mentre il computer è acceso e collegato a una periferica di inserimento nell'alloggiamento di espansione (inserito).

Rimozione della vite di protezione della periferica

Rimuovere la vite di protezione della periferica (se presente) prima di rimuovere la periferica:

1. Salvare e chiudere i file aperti, uscire da tutti i programmi in esecuzione e arrestare il sistema.
2. Se il computer è collegato a una periferica di inserimento nell'alloggiamento di espansione (inserito), scollegarlo. per istruzioni, consultare la documentazione fornita con la periferica di inserimento nell'alloggiamento di espansione.
3. Chiudere lo schermo e capovolgere il computer.
4. Utilizzare un cacciavite a croce piccolo n. 1 per rimuovere la vite di protezione della periferica da sotto il computer.

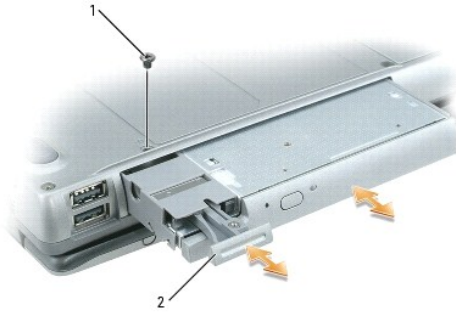

1	vite di protezione della periferica	2	chiusura a scatto della periferica		
---	-------------------------------------	---	------------------------------------	--	--

Rimozione e installazione delle periferiche negli alloggiamento per supporti multimediali

N.B. Se la vite di protezione della periferica non è installata, è possibile rimuovere e installare le periferiche mentre il computer è acceso e collegato a una periferica di inserimento nell'alloggiamento di espansione (inserito).

AVVISO: Per evitare danni, quando le periferiche non sono installate nell'alloggiamento per moduli conservarle in un luogo sicuro e asciutto. Non esercitare forza verso il basso o appoggiare oggetti pesanti sulle periferiche.

1. Rimuovere la vite di sicurezza della periferica, se presente, dal fondo del computer (consultare [Rimozione della vite di protezione della periferica](#)).
2. Se il computer è in funzione, fare doppio clic sull'icona **Rimozione sicura dell'hardware** nella barra delle applicazioni, fare clic sulla periferica che si desidera espellere, quindi fare clic su **Interrompi**.
3. Premere la chiusura a scatto dello schermo.
4. Estrarre la periferica dall'alloggiamento per supporti multimediali.



5. Spingere la nuova periferica nell'alloggiamento finché scatta in posizione.

Coperchio del cardine

ATTENZIONE: Prima di eseguire le procedure descritte in questa sezione, seguire le istruzioni di sicurezza riportate nella *Guida alle informazioni sul prodotto*.

AVVISO: Per evitare eventuali scariche elettrostatiche, scaricare a terra l'elettricità statica del corpo utilizzando una fascetta da polso per la messa a terra o toccando a intervalli regolari una superficie metallica non verniciata (quale un connettore sul retro del computer).

AVVISO: Il coperchio del cardine è fragile e può essere danneggiato se si utilizza molta forza. Fare attenzione quando si rimuove il coperchio del cardine.

1. Seguire le procedure in [Operazioni preliminari](#).
2. Capovolgere il computer e quindi aprire lo schermo completamente (180 gradi) in modo da collocarlo sulla superficie di lavoro.

➡ **AVVISO:** Per evitare danni al coperchio dei cardini, non sollevare il coperchio da entrambi i lati contemporaneamente.

3. Inserire un graffietto nell'indentatura per sollevare con delicatezza il coperchio del cardine sul lato destro.



1	coperchio del cardine	2	indentatura		
---	-----------------------	---	-------------	--	--

4. Allentare il coperchio del cardine, spostandolo da destra a sinistra, e rimuoverlo.
5. Per sostituire il coperchio del cardine, inserire il bordo sinistro del coperchio nello slot del coperchio e premere da sinistra verso destra fino a far scattare il coperchio in posizione.

Tastiera

⚠ **ATTENZIONE:** Prima di eseguire le procedure descritte in questa sezione, seguire le istruzioni di sicurezza riportate nella *Guida alle informazioni sul prodotto*.

➡ **AVVISO:** Per evitare eventuali scariche elettrostatiche, scaricare a terra l'elettricità statica del corpo utilizzando una fascetta da polso per la messa a terra o toccando a intervalli regolari una superficie metallica non verniciata (quale un connettore sul retro del computer).

1. Seguire le procedure in [Operazioni preliminari](#).
2. Rimuovere il coperchio del cardine (consultare [Coperchio del cardine](#)).

3. Rimuovere le due viti sulla parte superiore della tastiera.

➡ **AVVISO:** I coperchietti dei tasti sono fragili, si spostano facilmente e rimetterli al loro posto richiede molto tempo. Fare attenzione durante la rimozione e manipolazione della tastiera.

4. Sollevare la tastiera e mantenerla sollevata e leggermente in avanti per consentire l'accesso al connettore della tastiera sulla scheda di sistema.
5. Per sganciare il tasto della tastiera dal connettore della tastiera sulla scheda di sistema, ruotare la barra in plastica sul connettore della tastiera verso la parte sinistra del computer.



1	tastiera	2	viti della tastiera	3	linguette (5)
4	cavo della tastiera	5	barra in plastica sul connettore della tastiera		

➡ **AVVISO:** Per evitare di graffiare il palm rest quando si sostituisce la tastiera, agganciare le cinque linguette lungo il bordo anteriore della tastiera nel palm rest, quindi fissare la tastiera in sede.

6. Per sostituire la tastiera, collegare il cavo della tastiera al connettore sulla scheda di sistema.
7. Collocare le linguette lungo il bordo anteriore della tastiera nel palm rest e posare la tastiera sul palm rest.
8. Sostituire le due viti sulla parte superiore della tastiera.
9. Riposizionare il coperchio del cardine.

Memoria

È possibile espandere la memoria del computer installando dei moduli di memoria sulla scheda di sistema. Per informazioni sulla memoria supportata dal computer, consultare [Specifiche](#). Assicurarsi di installare solo moduli di memoria adatti al computer.

🔍 **N.B.** I moduli di memoria acquistati da Dell sono coperti dalla garanzia del computer.

⚠️ **ATTENZIONE:** Prima di eseguire le procedure descritte in questa sezione, seguire le istruzioni di sicurezza riportate nella *Guida alle informazioni sul prodotto*.

➡ **AVVISO:** Per evitare danni alla scheda di sistema, rimuovere la batteria principale prima di eseguire interventi sul computer.

Il computer ha due connettori per moduli di memoria denominati "DIMM A" e "DIMM B". DIMM A si trova nella parte superiore della scheda di sistema (sotto la tastiera) e DIMM B si trova nella parte inferiore della scheda di sistema sotto il coperchio dei moduli di memoria. Se è installato un solo modulo di memoria, è necessario installarlo in DIMM A, come è configurato dalla fabbrica. Se non si ordina memoria aggiuntiva, DIMM B è vuoto. In genere, se si aggiunge memoria, si installa un modulo di memoria in DIMM B. Se si aggiorna la memoria, potrebbe essere necessario rimuovere e installare moduli di memoria in DIMM A e B a seconda dell'entità dell'aggiornamento.

Per installare un modulo di memoria in DIMM A:

1. Seguire le procedure in [Operazioni preliminari](#).
 2. Rimuovere il coperchio del cardine (consultare [Coperchio del cardine](#)).
 3. Rimuovere la tastiera (consultare [Tastiera](#)).
 4. Scaricare l'elettricità statica del corpo toccando uno dei connettori metallici sul retro del computer.
- ➡ **AVVISO:** Se si esce dall'area del computer, scaricare l'elettricità statica del corpo prima di ritornare al computer.
5. Se si sta sostituendo un modulo di memoria, rimuovere il modulo esistente.

➔ **AVVISO:** Per evitare danni al connettore del modulo di memoria, non usare attrezzi per allargare i fermagli di fissaggio che bloccano il modulo di memoria.

- a. Usando le punta delle dita, allargare con cautela i fermagli di fissaggio alle estremità del connettore del modulo di memoria, fino a farlo sollevare.
- b. Estrarre il modulo dal connettore.



1	modulo di memoria	2	fermagli di fissaggio (2)		
---	-------------------	---	---------------------------	--	--

➔ **AVVISO:** Inserire i moduli di memoria con un angolazione di 45 gradi per evitare di danneggiare il connettore.

🔍 **N.B.** Se il modulo di memoria non è installato correttamente, il computer non si avvia, ma non viene visualizzato alcun messaggio di errore.

6. Scaricare l'elettricità statica del corpo ed installare il nuovo modulo di memoria.
 - a. Allineare la tacca nel connettore nel bordo del modulo con la linguetta nella fessura del connettore.
 - b. Far scivolare saldamente il modulo nella fessura con un angolazione di 45 gradi, quindi ruotarlo verso il basso fino a farlo scattare in posizione. Se il modulo non scatta in posizione, rimuoverlo e reinstallarlo.
7. Ricollocare la tastiera (consultare [Tastiera](#)).
8. Ricollocare il coperchio del cardine (consultare [Coperchio del cardine](#)).
9. Inserire la batteria nel suo alloggiamento o collegare l'adattatore c.a. al computer e a una presa elettrica.
10. Accendere il computer.

All'avvio il computer rileva la memoria aggiuntiva e aggiorna automaticamente le informazioni relative alla configurazione del sistema.

Per confermare la quantità di memoria installata nel computer, fare clic sul pulsante **Start**, quindi su **Guida in linea e supporto tecnico** e infine su **Informazioni sul computer**.

Per installare un modulo di memoria in DIMM B:

1. Seguire le procedure in [Operazioni preliminari](#).
2. Capovolgere il computer, allentare la vite di fissaggio nel coperchio del modulo di memoria, quindi rimuovere il coperchio.





	1	vite di fissaggio		
--	---	-------------------	--	--

 **AVVISO:** Per evitare danni al connettore del modulo di memoria, non usare attrezzi per allargare i fermagli di fissaggio che bloccano il modulo di memoria.

3. Se si sta sostituendo un modulo di memoria, rimuovere il modulo esistente.
 - a. Usando le punta delle dita, allargare con cautela i fermagli di fissaggio alle estremità del connettore del modulo di memoria, fino a farlo sollevare.
 - b. Estrarre il modulo dal connettore.

1	fermagli di fissaggio (2)	2	modulo di memoria		
---	---------------------------	---	-------------------	--	--

 **AVVISO:** Se è necessario installare i moduli di memoria in due connettori, installare prima un modulo nel connettore "DIMMA", quindi installare il secondo nel connettore "DIMMB". Inserire i moduli di memoria con un angolazione di 45 gradi per evitare di danneggiare il connettore.

 **N.B.** Se il modulo di memoria non è installato correttamente, il computer non si avvia, ma non viene visualizzato alcun messaggio di errore.

4. Scaricare l'elettricità statica del corpo ed installare il nuovo modulo di memoria.
 - a. Allineare la tacca nel connettore nel bordo del modulo con la linguetta nella fessura del connettore.
 - b. Far scivolare saldamente il modulo nella fessura con un angolazione di 45 gradi, quindi ruotarlo verso il basso fino a farlo scattare in posizione. Se il modulo non scatta in posizione, rimuoverlo e reinstallarlo.
5. Ricollocare il coperchio dei moduli di memoria e serrare la vite.

 **AVVISO:** Se si incontra resistenza durante la chiusura del coperchio, rimuovere il modulo e reinstallarlo. Se si forza la chiusura del coperchio, si potrebbe danneggiare il computer.

6. Inserire la batteria nel suo alloggiamento o collegare l'adattatore c.a. al computer e a una presa elettrica.

7. Accendere il computer.

All'avvio il computer rileva la memoria aggiuntiva e aggiorna automaticamente le informazioni relative alla configurazione del sistema.

Per confermare la quantità di memoria installata nel computer, fare clic sul pulsante **Start**, quindi su **Guida in linea e supporto tecnico** e infine su **Informazioni sul computer**.

Schede di rete senza fili

Se si è ordinata una scheda WLAN con il computer, la scheda è già installata.

 **ATTENZIONE:** Prima di eseguire le procedure descritte in questa sezione, seguire le istruzioni di sicurezza riportate nella *Guida alle informazioni sul prodotto*.

 **AVVISO:** Per evitare danni alla scheda di sistema, rimuovere la batteria principale prima di eseguire interventi sul computer.

Schede Wireless Local Area Network (WLAN)

1. Seguire le procedure in [Operazioni preliminari](#).
2. Scaricare l'elettricità statica del corpo toccando uno dei connettori metallici sul retro del computer.
 **N.B.** Se si esce dall'area del computer, scaricare l'elettricità statica del corpo prima di ritornare al computer.
3. Se un modem non è già installato, passare al [punto 4](#). Se si sta sostituendo una scheda, rimuovere quella precedentemente installata.
 - a. Disconnettere i cavi dell'antenna dalla scheda.

 **N.B.** In funzione del tipo di Mini-Card, possono essere utilizzati due o tre cavi dell'antenna.



	1	cavi dell'antenna (2)		
--	---	-----------------------	--	--

- b. Sganciare la scheda allontanando la linguetta metallica di fissaggio dalla scheda fino a quando la scheda non si solleva leggermente.

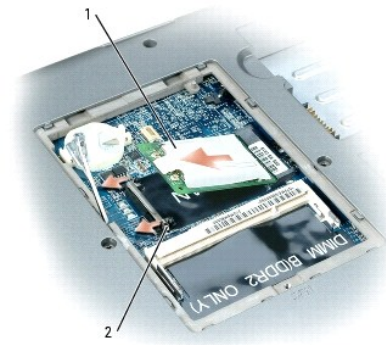

1	Scheda WLAN	2	Linguetta metallica di fissaggio	
---	-------------	---	----------------------------------	--

- c. Far scorrere la scheda con un'angolazione di 45 gradi fuori dal connettore.

➔ **AVVISO:** I connettori sono calettati per evitare inserzioni errate. Se si incontra resistenza, controllare i connettori e allineare correttamente la scheda.

🔍 **N.B.** Non inserire una scheda di rete Mobile Broadband (WWAN) nel connettore per le schede WLAN.

🔍 **N.B.** la scheda WLAN può avere due o tre connettori per l'antenna, in funzione del tipo di scheda ordinata.

4. Installare la scheda:

➔ **AVVISO:** Per evitare di danneggiare la scheda Mini PCI, non porre mai cavi sopra o sotto la scheda.

- a. Estrarre i cavi dell'antenna per fare spazio per la scheda WLAN.

- b. Allineare la scheda al connettore con un angolo di 45 gradi e inserirla nel connettore fino a quando non scatta in posizione.

🔍 **N.B.** Per informazioni più specifiche su quale cavo collegare a quale connettore, consultare la documentazione fornita con la scheda WLAN.

5. Collegare i cavi dell'antenna alla scheda WLAN, verificando che il percorso dei cavi sia corretto.

Scheda interna con tecnologia senza fili Bluetooth®

⚠ **ATTENZIONE:** Prima di eseguire le procedure seguenti, leggere le istruzioni di sicurezza nella *Guida alle informazioni sul prodotto*.

➔ **AVVISO:** Per evitare eventuali scariche elettrostatiche, scaricare a terra l'elettricità statica del corpo utilizzando una fascetta da polso per la messa a terra o toccando a intervalli regolari un connettore sul pannello posteriore del computer.

➔ **AVVISO:** Per evitare danni alla scheda di sistema, rimuovere la batteria principale prima di eseguire interventi sul computer.

Se si è ordinata una scheda interna con tecnologia senza fili Bluetooth assieme al computer, questa è già installata.

1. Seguire le procedure in [Operazioni preliminari](#).
2. Rimuovere il disco rigido (consultare [Disco rigido](#)).
3. Tirare il connettore del cavo della scheda fuori dal connettore della scheda di sistema.
4. Tirare il cavo per rimuovere la scheda dal computer.

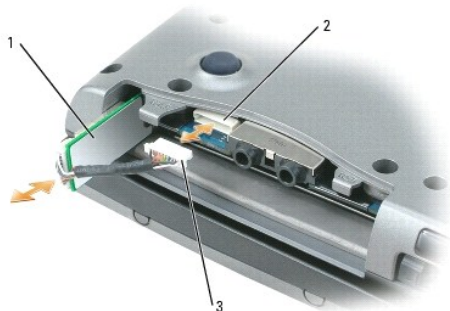

1	scheda	2	connettore della scheda di sistema	3	connettore del cavo
---	--------	---	------------------------------------	---	---------------------

⚠ **AVVISO:** Fare attenzione quando si rimuove la scheda per evitare di danneggiare la scheda, il cavo o i componenti circostanti.

Batteria pulsante

⚠ **ATTENZIONE:** Prima di eseguire le procedure seguenti, seguire le istruzioni di sicurezza nella *Guida alle informazioni sul prodotto*.

- ⚠ **AVVISO:** Per evitare eventuali scariche elettrostatiche, scaricare a terra l'elettricità statica del corpo utilizzando una fascetta da polso per la messa a terra o toccando a intervalli regolari un connettore sul pannello posteriore del computer.
- ⚠ **AVVISO:** Per evitare danni alla scheda di sistema, rimuovere la batteria principale prima di eseguire interventi sul computer.

1. Seguire le procedure in [Operazioni preliminari](#).



	1	batteria pulsante		
--	---	-------------------	--	--

2. Inserire un graffietto in plastica nella guida sul lato dell'alloggiamento della batteria pulsante ed estrarre la batteria.

Quando si sostituisce la batteria, inserirla con un'angolazione di 30 gradi sotto il fermaglio con il polo positivo (contrassegnato dal simbolo [+]) rivolto verso l'alto, quindi spingerlo in posizione.

[Ritorna alla pagina Indice](#)

[Ritorna alla pagina Indice](#)

Dell™ QuickSet

Guida dell'utente di Dell™ Latitude™ D520

 **N.B.** Questa funzione potrebbe non essere disponibile sul computer.

Dell™ QuickSet consente facilmente di configurare o visualizzare i seguenti tipi di impostazioni:

- 1 connettività della rete
- 1 risparmio energia
- 1 schermo
- 1 informazioni di sistema

In funzione di ciò che si desidera fare in Dell™ QuickSet, è possibile avviarlo *facendo clic, doppio-clic o facendo clic con il pulsante destro del mouse sull'icona QuickSet, *, nella barra delle applicazioni di Microsoft® Windows®. La barra delle applicazioni è posizionata nell'angolo inferiore destro dello schermo.

Per ulteriori informazioni su QuickSet, fare clic con il pulsante destro del mouse sull'icona QuickSet e selezionare **Guida in linea**.

[Ritorna alla pagina Indice](#)

[Ritorna alla pagina Indice](#)

Protezione del Computer

Guida dell'utente di Dell™ Latitude™ D520

- [Blocco per il cavo di sicurezza](#)
- [Password](#)
- [Software di tracciatura del computer](#)
- [In caso di smarrimento o furto](#)

 **N.B.** Per informazioni su come proteggere il computer durante un viaggio, consultare [Viaggiare con il computer](#).

Blocco per il cavo di sicurezza

 **N.B.** Il computer non è dotato di un blocco per il cavo di sicurezza.

Un blocco per il cavo di sicurezza è un dispositivo antifurto disponibile in commercio. Per utilizzare il blocco, collegarlo allo slot per il cavo di sicurezza sul computer Dell™. Per ulteriori informazioni, consultare le istruzioni fornite con il dispositivo.

 **AVVISO:** Prima di acquistare un dispositivo antifurto, accertarsi che sia compatibile con lo slot per il cavo di sicurezza presente sul computer.





Password

 **N.B.** Le password sono disattivate quando si riceve il computer.

Una password principale, una password dell'amministratore e una password del disco rigido prevengono tutte l'accesso non autorizzato al computer in modi diversi. Nella seguente tabella sono riportati i tipi e le funzioni delle password disponibili sul computer.

Tipo di password	Caratteristiche
Primaria/di sistema	<ul style="list-style-type: none">1 Protegge il computer dall'accesso non autorizzato
Amministratore	<ul style="list-style-type: none">1 Consente agli amministratori di sistema o ai tecnici dell'assistenza di accedere ai computer per ripararli o riconfigurarli1 Consente di limitare l'accesso all'installazione del sistema nello stesso modo in cui una password principale limita l'accesso al computer1 Può essere usata al posto della password primaria
Disco rigido	<ul style="list-style-type: none">1 Consente di impedire l'accesso non autorizzato ai dati presenti sul disco rigido interno o esterno, se presente

 **N.B.** Alcuni dischi rigidi non supportano le password per disco rigido.

 **AVVISO:** Le password offrono un alto livello di protezione dei dati presenti nel computer o nel disco rigido. Tuttavia, non sono completamente sicure. Se si richiede un livello di protezione maggiore, è necessario usare metodi aggiuntivi di protezione, quali smart card, programmi di cifratura dei dati oppure Schede PC con funzioni di cifratura.

Se si dimentica una delle password, rivolgersi all'amministratore del sistema o contattare la Dell (consultare [Come contattare la Dell](#)). Per motivi di sicurezza il personale del supporto di Dell chiederà di dimostrare la propria identità per verificare che la persona sia autorizzata all'uso del computer.

Uso di una password primaria/di sistema

La password primaria (di sistema) impedisce l'accesso non autorizzato al computer.

Accedere ad **Account utente** dal Pannello di controllo per creare account utente e aggiungere o modificare password. Dopo avere assegnato la password primaria, è necessario immetterla ogni volta che si accende il computer.

Se non si immette una password entro 2 minuti, il computer ritorna al precedente stato operativo.

 **AVVISO:** La disattivazione della password dell'amministratore disattiva anche la password primaria.

Se è stata assegnata la password dell'amministratore, è possibile inserirla al posto della password primaria. Il computer non richiede specificamente la password dell'amministratore.

Uso della password dell'amministratore

La password dell'amministratore consente agli amministratori di sistema o ai tecnici dell'assistenza di accedere ai computer per ripararli o riconfigurarli. Gli amministratori o i tecnici possono assegnare password dell'amministratore identiche a gruppi di computer, consentendo all'utente di assegnare una password univoca.

Per impostare o modificare le password di amministratore, accedere ad **Account utente**, che si trova nel Pannello di controllo.

Quando si imposta una password dell'amministratore, l'opzione **Configure Setup** (Configura installazione) diventa disponibile nell'installazione del sistema. L'opzione **Configure Setup** consente di limitare l'accesso all'installazione del sistema allo stesso modo in cui una password principale limita l'accesso al computer.

La password dell'amministratore può essere usata al posto della password primaria. Ogni volta che viene chiesto di immettere la password primaria, è possibile inserire quella dell'amministratore.

 **AVVISO:** La disattivazione della password dell'amministratore disattiva anche la password primaria.

 **N.B.** La password dell'amministratore fornisce l'accesso al computer, ma non al disco rigido se è stata impostata una password per il disco rigido.

Se si dimentica la password principale e la password dell'amministratore non è impostata o se le password principale e dell'amministratore sono impostate e le si è dimenticate entrambe, contattare l'amministratore di sistema o contattare la Dell (consultare [come contattare la Dell](#)).

Uso della password per il disco rigido

La password per il disco rigido consente di impedire l'accesso non autorizzato ai dati presenti sull'unità. È anche possibile assegnare una password per il disco rigido esterno, se disponibile; tale password può essere uguale alla password usata per il disco rigido primario o differente.

Dopo aver assegnato una password del disco rigido, è necessario inserirla ogni volta che si accende il computer e ogni volta che si ripristina il computer al funzionamento normale dalla modalità standby .

Se è attivata la password per il disco rigido, è necessario immetterla ogni volta che si accende il computer: Appare un messaggio che richiede la password del disco rigido.

Per continuare, immettere la password (che non supera otto caratteri) e premere <Invio>.

Se non si immette una password entro 2 minuti, il computer ritorna al precedente stato operativo.

Se si immette la password errata, un messaggio comunica che la password non è valida. Premere <Invio> per riprovare.

Se non si inserisce la password corretta entro tre tentativi, il computer tenta di avviarsi da un'altra periferica di avvio se l'opzione **Boot First Device** (Prima periferica di avvio) nell'installazione del sistema è impostata in maniera da consentire l'avvio da un'altra periferica. Se l'opzione **Boot First Device** non è impostata in maniera da consentire al computer di avviarsi da un'altra periferica, il computer ritorna allo stato operativo in cui si trovava quando è stato acceso.

Se la password del disco rigido, la password del disco rigido esterno e la password principale sono uguali, il computer richiede solo la password principale. Se la password del disco rigido è diversa da quella principale, il computer le richiede entrambe. Due password diverse forniscono un maggiore grado di protezione.

 **N.B.** La password dell'amministratore fornisce l'accesso al computer, ma non al disco rigido se è stata impostata una password per il disco rigido.

Software di tracciatura del computer

Il software di tracciatura del computer consente di individuare il proprio computer se viene perso o rubato. Il software è opzionale e può essere acquistato quando si ordina il computer Dell™ oppure è possibile contattare il rappresentante di vendita della Dell per ottenere informazioni su questa funzione di sicurezza.

 **N.B.** Il software di tracciatura del computer potrebbe non essere disponibile in alcuni paesi.

 **N.B.** Se si dispone del software di tracciatura del computer e il computer viene perso o rubato, è necessario comunicare la scomparsa del computer alla società che ha fornito il servizio di tracciatura.

In caso di smarrimento o furto

- 1 Segnalare la perdita o il furto del computer a un'autorità competente; includere il numero di servizio nella descrizione del computer; chiedere che venga assegnato un codice allo specifico caso e annotarlo insieme al nome, all'indirizzo e al numero di telefono dell'autorità competente. Se possibile, chiedere il nome del funzionario che svolge le indagini.

 **N.B.** Se si conosce la località in cui è avvenuto lo smarrimento o il furto, rivolgersi alle autorità di quella zona. Se non si conosce il luogo, contattare un'autorità competente del luogo di residenza.

- 1 Nel caso in cui il computer sia un bene aziendale, notificare l'accaduto all'ufficio competente dell'azienda.
- 1 Contattare il Assistenza tecnica clienti di Dell per notificare lo smarrimento del computer. Fornire il numero di servizio del computer, il numero sulla custodia e il nome, l'indirizzo e il numero di telefono dell'autorità competente a cui è stata comunicata la sparizione del computer. Se disponibile, fornire il nome di contatto.

Il rappresentante dell'assistenza tecnica della Dell registrerà il resoconto in base al numero di servizio del computer e registrerà il computer come mancante o rubato. Qualora qualcuno chiamasse l'assistenza tecnica della Dell e fornisse tale numero di servizio, il computer verrebbe automaticamente identificato come mancante o rubato. Il rappresentante cercherà di ottenere il numero di telefono e l'indirizzo del chiamante. La Dell contatterà quindi l'autorità competente a cui è stata comunicata la sparizione del computer.

[Ritorna alla pagina Indice](#)

[Ritorna alla pagina Indice](#)

Programma di configurazione del sistema

Guida dell'utente di Dell™ Latitude™ D520

- [Panoramica](#)
- [Visualizzazione delle schermate di configurazione del sistema](#)
- [Schermate di configurazione del sistema](#)
- [Impostazioni utilizzate più frequentemente](#)

Panoramica

 **N.B.** Il sistema operativo può configurare automaticamente la maggior parte delle opzioni disponibili nel programma di installazione del sistema, ignorando le opzioni impostate con il programma stesso. Un'eccezione è rappresentata dall'opzione **External Hot Key** (Tasto di scelta rapida esterno) che è possibile attivare e disattivare soltanto dal programma di installazione di sistema. Per ulteriori informazioni sulla configurazione delle funzioni per il sistema operativo, accedere alla Guida in linea e supporto tecnico di Windows (consultare [Guida in linea e supporto tecnico di Windows](#)).

È possibile utilizzare il programma di installazione del sistema come segue:

- 1 impostare o modificare le funzioni selezionabili dall'utente, per esempio, la password del computer;
- 1 verificare le informazioni di configurazione correnti del computer, quali la quantità di memoria di sistema.

Dopo avere configurato il computer, eseguire il programma di installazione di sistema per acquisire familiarità con le informazioni di configurazione e le impostazioni opzionali. Si consiglia di annotare le informazioni per riferimento futuro.

Le schermate del programma di installazione di sistema visualizzano le informazioni di configurazione e le impostazioni correnti per il computer, ad esempio:

- 1 configurazione del sistema
- 1 ordine di avvio
- 1 configurazione di avvio e impostazioni di configurazione della periferica di inserimento nell'alloggiamento di espansione
- 1 impostazioni della configurazione di base della periferica
- 1 impostazioni di protezione del sistema e della password del disco rigido

 **AVVISO:** La modifica di queste impostazioni è consigliabile solo agli utenti esperti o se è stata richiesta dal personale del supporto tecnico di Dell. Alcune modifiche possono compromettere il funzionamento del computer.

Visualizzazione delle schermate di configurazione del sistema

1. Accendere (o riavviare) il computer.
2. Quando viene visualizzato il logo della DELL™, premere immediatamente <F2>. Se si attende troppo a lungo e viene visualizzato il logo di Windows, attendere la visualizzazione del desktop di Windows. Arrestare quindi il sistema e riprovare.

Schermate di configurazione del sistema

 **N.B.** Per informazioni su un elemento specifico in una schermata del programma di configurazione, selezionare l'elemento e fare riferimento all'area della schermata relativa alla **Guida in linea**.

Nel programma di installazione del sistema, le principali categorie delle impostazioni sono elencate a sinistra. Per visualizzare i tipi di impostazioni in una categoria, evidenziare la categoria e premere <Invio>. Quando si evidenzia un tipo di impostazione, il lato destro della schermata contiene il valore di tale tipo di impostazione. I valori visualizzati in bianco sullo schermo possono essere modificati. I valori che non è possibile modificare, poiché vengono determinati dal sistema, sono visualizzati con luminosità inferiore.

Nella parte inferiore dello schermo sono riportati i tasti funzione per l'installazione del sistema.

Impostazioni utilizzate più frequentemente

Per alcune impostazioni è necessario riavviare il sistema per rendere effettive le nuove impostazioni.

Modifica della sequenza di avvio

La *sequenza di avvio* indica al computer le unità in cui cercare il software richiesto per avviare il sistema operativo. È possibile controllare la sequenza di avvio e attivare/disattivare le periferiche utilizzando la pagina relativa all'**Boot Sequence** (Sequenza di avvio), che si trova nella categoria **Sistema**.

 **N.B.** Per modificare temporaneamente la sequenza di avvio, consultare [Esecuzione di una sequenza di avvio temporaneo](#).

La pagina dell'**Boot Sequence** (Sequenza di avvio) visualizza un elenco generale delle periferiche avviabili che possono essere installate nel computer, incluse, tra le altre, quelle indicate di seguito:

- 1 **unità a dischetti**
- 1 **disco rigido con alloggiamento modulare**
- 1 **disco rigido interno**
- 1 **unità CD/DVD/CD-RW**

Durante la procedura di avvio, il computer cerca i file di avvio del sistema operativo in ciascuna periferica abilitata, a partire dall'inizio dell'elenco. Quando vengono individuati i file, viene interrotta la ricerca e viene avviato il sistema operativo.

Per controllare le periferiche di avvio, selezionare (evidenziare) una periferica premendo il tasto freccia SU o GIÙ, quindi attivare o disattivare la periferica o modificarne l'ordine nell'elenco.

- 1 Per attivare o disattivare una periferica, evidenziare la voce e premere la barra spaziatrice. Le voci attivate dell'elenco vengono visualizzate in bianco con un piccolo triangolo a sinistra, mentre le voci disattivate vengono visualizzate in blu o in un colore attenuato e senza alcun triangolo.
- 1 Per modificare l'ordine di una periferica inclusa nell'elenco, evidenziare la periferica e quindi premere <u> o <d> , senza distinzione tra maiuscole e minuscole, per spostare verso l'alto o verso il basso la periferica selezionata.

Le modifiche apportate alla sequenza di avvio diventano effettive dopo il salvataggio e la chiusura del programma di installazione di sistema.

Modifica della sequenza di avvio temporanea

È possibile impostare una sequenza di avvio temporanea senza dover accedere al programma di installazione di sistema. Questa procedura può inoltre essere usata per avviare il programma Dell Diagnostics dalla partizione dello strumento di diagnostica sul disco rigido.

1. Arrestare il sistema tramite il menu **Avvio**.
2. Se il computer è collegato a una periferica di inserimento nell'alloggiamento di espansione (inserito), scollegarlo. per istruzioni, consultare la documentazione fornita con la periferica di inserimento nell'alloggiamento di espansione.
3. Collegare il computer a una presa elettrica.
4. Accendere il computer. Quando viene visualizzato il logo DELL™, premere immediatamente <F12>. Se si attende troppo a lungo e viene visualizzato il logo di Windows, attendere la visualizzazione del desktop di Windows. Arrestare quindi il sistema e riprovare.
5. Quando viene visualizzato l'elenco delle periferiche di avvio, evidenziare quella da cui si desidera eseguire l'avvio e premere <Invio>.

L'avvio del computer verrà eseguito dall'unità selezionata.

Al successivo avvio del computer, viene ripristinato l'ordine di avvio precedente.

Modifica delle porte COM

L'opzione **Serial Port** (Porta seriale), che si trova nella categoria **Onboard Devices** (Periferiche integrate), consente di associare l'indirizzo COM della porta oppure di disattivare la porta seriale e il relativo indirizzo, liberando le risorse del computer affinché siano utilizzabili da altre periferiche.

Attivazione del sensore a infrarossi

1. Individuare **Fast IR** (Infrarossi veloce) in **Onboard Devices** (Periferiche integrate).

 **N.B.** Accertarsi che la porta COM selezionata sia diversa da quella assegnata al connettore della porta seriale.

2. Premere <Invio>.
3. Usare i tasti freccia per selezionare le impostazioni della porta COM a infrarossi.
4. Premere <Invio>.
5. Seguire le istruzioni visualizzate.

Dopo l'attivazione, il sensore infrarossi può essere usato per stabilire un collegamento con una periferica a infrarossi. Per configurare e utilizzare una periferica a infrarossi, consultare la documentazione di quest'ultima e la Guida in linea e supporto tecnico di Windows. Per accedere alla Guida in linea e supporto tecnico di Windows, consultare [Guida in linea e supporto tecnico di Windows](#).

[Ritorna alla pagina Indice](#)

[Ritorna alla pagina Indice](#)

Reinstallazione del software

Guida dell'utente di Dell™ Latitude™ D520

- [Driver](#)
- [Incompatibilità del software e dell'hardware](#)
- [Ripristino del sistema operativo](#)

Driver

Che cos'è un driver?

È un programma che controlla una periferica quale una stampante, un mouse o una tastiera. Tutte le periferiche richiedono un programma driver.

Un driver funge da traduttore fra la periferica e qualsiasi programma che la utilizza. Ciascuna periferica possiede una propria serie di comandi specializzati che solo il driver è in grado di riconoscere.

Dell spedisce il computer con i driver necessari già installati; non sono necessarie ulteriori installazioni o configurazioni.

- **AVVISO:** Il CD *Drivers and Utilities* opzionale può contenere driver per sistemi operativi diversi da quello installato sul computer. Accertarsi di installare il software appropriato per il sistema operativo utilizzato.

Molti driver, ad esempio quelli relativi alla tastiera, vengono forniti insieme al sistema operativo Microsoft® Windows®. Potrebbe essere necessario installare i driver per:

- 1 aggiornare il sistema operativo
- 1 reinstallare il sistema operativo
- 1 collegare o installare una nuova periferica

Identificazione di driver

Se si riscontra un problema con una periferica, stabilire se dipende dal driver e, se necessario, eseguirne l'aggiornamento.

1. Fare clic su **Start**→ **Pannello di controllo**→ **Sistema**.
2. Fare clic su **Hardware**→ **Gestione periferiche**.
3. Scorrere l'elenco per verificare la presenza di un punto esclamativo (un cerchio di colore giallo con [!]) accanto all'icona di una o più periferiche.

La presenza del punto esclamativo indica la necessità di reinstallare il driver esistente o di installare un nuovo driver (consultare [Reinstallazione di driver e utilità](#)).

Reinstallazione dei driver e delle utilità

- **AVVISO:** Il sito Web del supporto tecnico della Dell all'indirizzo support.dell.com e il CD *Drivers and Utilities* forniscono driver approvati per i computer Dell™. L'installazione di driver provenienti da altre fonti potrebbe determinare il funzionamento non corretto del computer.

Uso di Ripristino driver di periferica Windows XP

Se si verifica un problema con il computer dopo l'installazione o l'aggiornamento di un driver, usare Ripristino driver di periferica di Windows XP per ripristinare la versione del driver precedentemente installata.

1. Fare clic su **Start**→ **Pannello di controllo**→ **Sistema**.
2. Fare clic su **Hardware**→ **Gestione periferiche**.
3. Fare clic con il pulsante destro del mouse sulla periferica per la quale il nuovo driver è stato installato e fare clic su **Proprietà**.
4. Fare clic su **Driver**→ **Ripristina driver**.

Se l'uso di Ripristino driver di periferica non risolve il problema, usare Ripristino configurazione di sistema per riportare il computer allo stato operativo in cui si trovava prima di installare il nuovo driver (consultare [Uso di Ripristino configurazione di sistema di Microsoft Windows XP](#)).

Uso del CD Drivers and Utilities

 **N.B.** Il CD *Drivers and Utilities* è opzionale e potrebbe non essere spedito con il computer.

Se l'esecuzione di Ripristino driver di periferica o Ripristino configurazione di sistema non risolve il problema, reinstallare il driver dal CD *Drivers and Utilities* (detto anche *ResourceCD*).

1. Salvare e chiudere i file aperti e uscire da tutte le applicazioni in esecuzione.
2. Inserire il CD *Drivers and Utilities*.

Nella maggior parte dei casi, il CD si avvia automaticamente. In caso contrario, avviare Windows Explorer, fare clic sulla directory dell'unità CD per visualizzare il contenuto del CD e quindi fare doppio clic sul file **autorcd.exe**. La prima volta in cui si avvia il CD, potrebbe richiedere di installare i file di installazione. Fare clic su **OK** e seguire le istruzioni a video per continuare.

3. Nel menu a discesa **Lingua** nella barra degli strumenti, selezionare la lingua preferita per il driver o per l'utilità, se disponibile. Viene visualizzata una schermata di benvenuto.
4. Fare clic su **Avanti**.

Il CD esegue automaticamente una scansione dell'hardware per rilevare driver e utilità utilizzate dal computer.

5. Quando il CD completa la scansione dell'hardware, è possibile rilevare anche altri driver e utilità. In **Search Criteria** (Criteri di ricerca), selezionare le categorie appropriate dai menu a discesa **System Model** (Modello sistema), **Operating System** (Sistema operativo) e **Topic** (Argomento).

Compare un collegamento o più collegamenti per gli specifici driver e utilità utilizzati dal computer.

6. Fare clic sul collegamento di uno specifico driver o utilità per ottenere informazioni sul driver o utilità da installare.
7. Fare clic su **Installa (se presente)** per iniziare l'installazione del driver o dell'utilità. Nella schermata di benvenuto, seguire le richieste a video per completare l'installazione.

Se **Installa** non è presente, l'installazione automatica non è disponibile. Per informazioni sull'installazione, consultare le istruzioni appropriate nelle seguenti sottosezioni o fare clic su **Extract** (Estrai), seguire le istruzioni relative all'estrazione e leggere il file Leggimi.

Se viene richiesto di navigare nei file del driver, fare clic sulla directory del CD nella finestra relativa alle informazioni sul driver per visualizzare i file associati a tale driver.

Reinstallazione manuale dei driver

 **N.B.** In caso di installazione di un driver per un sensore a infrarossi, prima di procedere con l'installazione del driver è necessario innanzitutto attivare il sensore a infrarossi nel programma di configurazione del sistema (consultare [Attivazione del sensore a infrarossi](#)).

1. Dopo aver estratto i file del driver sul disco rigido come descritto nella sezione precedente, fare clic con il pulsante destro del mouse su **Risorse del computer** sul desktop di Windows → **Proprietà** → **Hardware** → **Gestione periferiche**.
2. Fare doppio clic sul tipo di periferica per cui si sta installando il driver (ad esempio **Modem** o **Periferiche ad infrarossi**).
3. Fare doppio clic sul nome della periferica per la quale si sta installando il driver.
4. Fare clic su **Driver** → **Aggiorna driver**.
5. Fare clic su **Installa da un elenco o percorso specifico (per utenti esperti)** → **Avanti**.
6. Fare clic su **Sfoggia** e individuare il percorso sul quale sono stati copiati precedentemente i file dei driver.
7. Quando appare il nome del driver appropriato, fare clic su **Avanti** → **Fine** e riavviare il computer.

Incompatibilità del software e dell'hardware

Se durante la configurazione del sistema operativo una periferica non viene rilevata oppure viene rilevata e configurata in modo errato, è possibile usare l'utilità Risoluzione dei problemi relativi all'hardware per risolvere il problema di compatibilità.

1. Fare clic su **Start** → **Guida in linea e supporto tecnico**.
2. Immettere *risoluzione di problemi hardware* nel campo **Cerca**, quindi fare clic sulla freccia per iniziare la ricerca.

3. Fare clic su **Risoluzione dei problemi relativi all'hardware**→ **Risoluzione di un conflitto hardware nel computer**→ **Avanti**.

Ripristino del sistema operativo

È possibile ripristinare il sistema operativo nei modi seguenti:

1. L'utilità **Ripristino configurazione di sistema** di Microsoft® Windows® XP riporta il computer a uno stato operativo precedente senza per questo influenzare i file di dati. Utilizzare **Ripristino configurazione di sistema** come prima soluzione per ripristinare il sistema operativo e mantenere i file di dati.
1. Se si è ricevuto un CD *Operating System* con il computer, è possibile utilizzarlo per ripristinare il sistema operativo. Tuttavia, utilizzando il CD *Operating System* tutti i dati presenti sul disco rigido verranno eliminati. Utilizzare il CD *soltanto* se **Ripristino configurazione di sistema** non è riuscito a risolvere il problema relativo al sistema operativo.

Uso del Ripristino configurazione di sistema di Microsoft Windows XP

Il sistema operativo Microsoft Windows XP fornisce l'utilità **Ripristino configurazione di sistema** che consente di ripristinare uno stato operativo precedente del computer, senza modificare i file di dati, a seguito di modifiche all'hardware, al software o ad altre impostazioni di sistema che hanno reso il computer instabile. Consultare la Guida in linea e supporto tecnico di Windows per informazioni sull'utilizzo di **Ripristino configurazione di sistema**. Per accedere alla Guida in linea e supporto tecnico di Windows, consultare [Guida in linea e supporto tecnico di Windows](#).

 **AVVISO:** Eseguire i backup regolari dei file di dati. **Ripristino configurazione di sistema** non controlla i file di dati e non può ripristinarli.

 **N.B.** Le procedure in questo documento sono state scritte per la visualizzazione predefinita di Windows, pertanto potrebbero non funzionare se l'utente ha configurato il computer Dell™ con la visualizzazione classica di Windows.

Creazione di un punto di ripristino

1. Fare clic su **Start**→ **Guida in linea e supporto tecnico**.
2. Fare clic su **Ripristino configurazione di sistema**.
3. Seguire le istruzioni visualizzate.

Ripristino del computer a una configurazione operativa precedente

Se si verifica un problema in seguito all'installazione di un driver di periferica, utilizzare **Ripristino driver di periferica** (consultare [Uso di Ripristino driver di periferica Windows XP](#)) per risolvere il problema. Qualora l'operazione non abbia esito positivo, usare **Ripristino configurazione di sistema**.

 **AVVISO:** Salvare e chiudere qualsiasi file aperto e uscire da qualsiasi programma aperto prima di ripristinare il computer ad uno stato operativo precedente. Non modificare, aprire o eliminare alcun file o programma prima che il sistema venga completamente ripristinato.

1. Fare clic su **Start**→ **Tutti i programmi**→ **Accessori**→ **Utilità di sistema**→ **Ripristino configurazione di sistema**.
2. Verificare che l'opzione **Ripristina l'installazione del sistema esistente in un dato momento** sia selezionata e fare clic su **Avanti**.
3. Selezionare dal calendario la data a cui si desidera ripristinare la configurazione del computer.

Nella schermata **Selezionare un punto di ripristino** è disponibile un calendario in cui sono riportati i punti di ripristino da cui è possibile selezionare quello desiderato. Se per una data è disponibile un punto di ripristino, tale data viene visualizzata in grassetto.

4. Selezionare un punto di ripristino e fare clic su **Avanti**.

Se per una data è disponibile un solo punto di ripristino, questo verrà automaticamente selezionato. Se, invece, sono disponibili due o più punti di ripristino, è necessario fare clic su quello desiderato.

5. Fare clic su **Avanti**.

Viene visualizzata la finestra **Ripristino completo** dopo il termine della raccolta di dati con **Ripristino configurazione di sistema**, quindi il computer si riavvia.

6. Al riavvio del computer, fare clic su **OK**.

Per modificare il punto di ripristino, ripetere la procedura usando un punto di ripristino diverso oppure annullare il ripristino.

Annullamento dell'ultimo ripristino configurazione di sistema

 **AVVISO:** Salvare e chiudere tutti i file aperti e uscire da tutti i programmi in esecuzione prima di annullare l'ultimo ripristino del sistema. Non modificare, aprire o eliminare alcun file o programma prima che il sistema venga completamente ripristinato.

1. Fare clic su **Start**→ **Tutti i programmi**→ **Accessori**→ **Utilità di sistema**→ **Ripristino configurazione di sistema**.
2. Fare clic su **Annulla ultima operazione di ripristino**→ **Avanti**.

Attivazione di Ripristino configurazione di sistema

Se si reinstalla Windows XP su un disco rigido con meno di 200 MB di spazio libero, Ripristino configurazione di sistema viene automaticamente disattivato. Per verificare se Ripristino configurazione di sistema è attivato, seguire la procedura descritta.

1. Fare clic su **Start**→ **Pannello di controllo**→ **Prestazioni e manutenzione**→ **Sistema**→ **Ripristino configurazione di sistema**.
2. Accertarsi che **Disattiva Ripristino configurazione di sistema** non sia selezionato.

Utilizzo del CD Operating System

Operazioni preliminari

Se si intende reinstallare il sistema operativo Windows XP per risolvere un problema con un nuovo driver installato, utilizzare dapprima Ripristino driver di periferica di Windows XP (consultare [Uso di Ripristino driver di periferica Windows XP](#)). Se l'uso di Ripristino driver di periferica non risolve il problema, usare [Ripristino configurazione di sistema](#) per riportare il computer allo stato operativo in cui si trovava prima di installare il nuovo driver (consultare [Uso di Ripristino configurazione di sistema di Microsoft Windows XP](#)).

Per reinstallare Windows XP sono necessari i seguenti supporti.

1. CD *Operating System della Dell*™
1. CD *Drivers and Utilities della Dell*

 **N.B.** Il CD *Drivers and Utilities* contiene i driver che sono stati installati durante l'assemblaggio del computer. Utilizzare il CD *Drivers and Utilities* per caricare eventuali driver richiesti. A seconda del paese in cui si è ordinato il computer o se sono stati richiesti o meno i CD, il CD *Drivers and Utilities* e il CD *Operating System* potrebbero non essere spediti con il computer.

Reinstallazione di Windows XP

Per completare il processo di installazione occorrono da 1 a 2 ore. Dopo avere reinstallato il sistema operativo, occorre installare anche i driver di periferica, il programma di protezione dai virus e altro software.

 **AVVISO:** Il CD *Operating System* fornisce diverse opzioni per reinstallare Windows XP. Le opzioni possono sovrascrivere i file ed eventualmente influenzare i programmi installati nel disco rigido. Di conseguenza, si consiglia di non reinstallare Windows XP a meno che un rappresentante del supporto tecnico di Dell non indichi di farlo.

1. Salvare e chiudere i file aperti e uscire da tutte le applicazioni in esecuzione.
2. Inserire il CD *Operating System*. Fare clic su **Esci** se compare il messaggio **Installa Windows XP** e riavviare il computer.
3. Premere <F12> immediatamente dopo la comparsa del logo DELL™.
Se viene visualizzato il logo del sistema operativo, attendere la visualizzazione del desktop di Windows e quindi arrestare il computer e riprovare.
4. Seguire le istruzioni visualizzate per completare l'installazione.

[Ritorna alla pagina Indice](#)

[Ritorna alla pagina Indice](#)

Specifiche

Guida dell'utente di Dell™ Latitude™ D520

Processore	
Tipo di processore	Processore Intel® Core™ 2, processore Intel Core Duo, processore Intel Core Solo o processore Intel Celeron® M
Memoria cache L1	32 KB (interna)
Memoria cache L2	fino a 4 MB (sulla piastrina), in funzione del processore Intel Core e 1 MB per il processore Celeron M
Frequenza del bus esterno	533 o 667 MHz

Informazioni di sistema	
Serie di chip di sistema	Intel 945GM o Intel 940GML
Larghezza del bus di dati	64 bit
Larghezza del bus della memoria DRAM	64 bit
Larghezza del bus di indirizzamento del processore	36 bit

Scheda PC	
Controller CardBus	O2Micro OZ711EZ1 (PC Card e ExpressCard da 34 mm) (supporto per ExpressCard USB mediante l'adattatore nello slot CardBus)
Connettore per schede PC	uno (supporta una scheda Tipo I o Tipo II e una ExpressCard da 34 mm con adattatore) N.B. È necessario utilizzare un adattatore con le ExpressCard da 34 mm prima di inserire la scheda nel connettore PC Card.
Schede supportate	PC Card da 3,3 V e 5 V ExpressCard da 1,5 V (con adattatore)
Dimensione del connettore per scheda PC	68 piedini
Larghezza massima dei dati	PCMCIA 16 bit CardBus 32 bit

Memoria	
Connettore dei moduli di memoria	due zoccoli SODIMM accessibili dall'utente
Capacità del modulo di memoria	256 MB, 512 MB, 1 GB e 2 GB
Tipo di memoria	DDRII SDRAM da 533/667 MHz
Memoria minima	256 MB
Memoria massima	fino a 4 GB per il chipset 945GM e fino a 2 GB per il chipset 940GML

Porte e connettori	
Seriale	connettore a 9 piedini, compatibile 16550C, con buffer di 16 byte
Video	connettore a 15 fori
Audio	miniconnettore per microfono, miniconnettore per altoparlanti e cuffie stereo
S-Video uscita TV	connettore DIN miniaturizzato a 7 piedini (cavo adattatore opzionale con S-video e connettori del video composito)
USB	quattro connettori a 4 piedini conformi a USB 2.0
Sensore infrarossi	porta compatibile con entrambe le specifiche 1.1 (Fast IR) e 1.0 (Slow IR) dell'associazione IrDA

Modem	supporto RJ-11
IEEE 1394a	connettore della porta seriale a 4 piedini
Mini-Card	uno slot Mini-Card Tipo IIIA
Adattatore di rete	porta RJ-45
D-Port	connettore di inserimento standard per replicatore di porta avanzata D/Port

Comunicazioni	
Modem:	
Tipo	v.92 56K MDC
Controller	softmodem
Interfaccia	audio Intel ad alta definizione
Adattatore di rete	LAN Ethernet 10/100 sulla scheda di sistema
Comunicazione senza fili	supporto interno PCI-e Mini-Card WLAN; supporto della tecnologia senza fili Bluetooth®; supporto WWAN mediante ExpressCard con adattatore nello slot PC Card/ExpressCard

Video	
Tipo di video	Intel GMA 950
Bus di dati	PCI Express
Controller/Memoria	1 MB con Dynamic Virtual Memory Technology (DVMT) fino a 64 MB (con 256 MB di memoria di sistema) o 128 MB (con almeno 512 MB di memoria di sistema)
Interfaccia LCD	LVDS
Supporto TV	NTSC o PAL in modalità S-video e composita (soltanto mediante il replicatore di porta avanzata Dell™ D/Port)

Audio	
Tipo audio	Audio ad alta definizione (High Definition Audio, HDA)
Controller audio	SigmaTel STAC9200
Conversione stereo	20 bit (da digitale a analogico stereo), 18 bit (da analogico a digitale stereo)
Interfacce:	
Interna	Azalia/AC'97
Esterna	miniconnettore per microfono, miniconnettore per cuffie/altoparlanti stereo
Altoparlante	due altoparlanti a 8 ohm
Amplificatore dell'altoparlante interno	canale da 1 W a 8 ohm
Comando del volume	pulsanti di controllo del volume o menu dei programmi

Schermo	
Tipo (TFT a matrice attiva)	14,1 pollici e 15,0 pollici XGA 15,0 pollici SXGA+
Dimensioni (schermo da 14 pollici):	
Altezza	214,3 mm
Larghezza	285,7 mm
Diagonale	357,1 mm
Dimensioni (schermo da 15,1 pollici):	
Altezza	228,1 mm (8,9 pollici)
Larghezza	304,1 mm (12,0 pollici)
Diagonale	381,0 mm (15 pollici)
Angolo di funzionamento	0° (chiuso) a 180°
Angoli di visualizzazione:	
XGA orizzontale	+/- 40/40°
XGA verticale	+/- 10/30°
SXGA+ orizzontale	+/- 65/65°

SXGA+ verticale	+/- 50/50°
Passo pixel:	
XGA	0,297 mm (0,012 pollici)
SXGA+	0,217 mm (0,008 pollici)
Consumo energetico (pannello con retroilluminazione) (tipico):	
XGA	5,0 W (max.)
SXGA+	4,8 W (max.)
Controlli	La luminosità può essere controllata tramite tasti di scelta rapida.

Tastiera	
Numero di tasti	87 (U.S. e Canada); 87 (China); 89 (Brasile); 88 (Europa); 91 (Giappone)
Spostamento dei tasti	2,5 mm ± 0,3 mm
Spaziatura dei tasti	19,05 mm ± 0,3 mm
Layout	QWERTY/AZERTY/Kanji

Touchpad	
Risoluzione posizione X/Y (modalità tabella grafica)	240 cpi
Dimensioni:	
Larghezza	area sensibile al tocco di 64,88 mm
Altezza	rettangolo da 48,88 mm

Batteria	
Tipo	"smart" agli ioni di litio a 6 elementi (56 Wh) (standard) "smart" agli ioni di litio a 6 elementi (48 Wh) (opzionale nell'alloggiamento per supporti multimediali) "smart" agli ioni di litio a 4 elementi (32 Wh) (opzionale)
Dimensioni:	
Profondità	77,5 mm (3,05 pollici)
Altezza	19,5 mm (0,76 pollici)
Larghezza	123,4 mm (4,86 pollici)
Peso	0,32 kg (6 elementi) 0,23 kg (4 elementi)
Tensione	14,8 V c.c. (4 celle) 11,1 V c.c. (6 celle)
Tempo di carica (approssimativo):	
Computer spento	1 ora circa per un valore di carica pari all'80%
Autonomia	varia in base alle condizioni operative e può essere notevolmente ridotto in alcune condizioni a consumo intenso. Consultare Rendimento della batteria per maggiori informazioni.
Durata (approssimativa)	300 cicli di scarica/ricarica
Intervallo della temperatura:	
di funzionamento	da 0° a 40 °C
di magazzino	da -40 ° a 60 °C

Adattatore c.a.	
Tensione in entrata	100-240 V c.a.
Corrente in entrata (massima)	1,5 A
Frequenza in entrata	50-60 Hz
Corrente in uscita	3,34 A (65-W adattatore c. a.)

	4,62 A (90-W adattatore c. a.)
Alimentazione di uscita	65 W 90 W
Tensione nominale di uscita	19,5 V c.c.
Dimensioni e peso (65-W adattatore c. a.):	
Altezza	28,3 mm (1,11 pollici)
Larghezza	57,8 mm (2,28 pollici)
Profondità	137,2 mm (5,40 pollici)
Peso (con i cavi)	0,36 kg (0,79 lb)
Dimensioni e peso (90-W adattatore c. a.):	
Altezza	34,2 mm (1,35 pollici)
Larghezza	60,9 mm (2,39 pollici)
Profondità	153,42 mm (6,04 pollici)
Peso (con i cavi)	0,46 kg (1,01 lb)
Intervallo della temperatura:	
di funzionamento	0° a 40 °C
di magazzino	-40 ° a 60 °C

Caratteristiche fisiche	
Altezza	35,8 mm (1,4 pollici)
Larghezza	338,3 mm (13,3 pollici)
Profondità	273,0 mm (10,8 pollici)
Peso	circa 5,24 lb (2,38 kg), con uno schermo da 14,1 pollici XGA, un modulo Dell TravelLite™ e una batteria a 4 celle; il peso varia in funzione della configurazione e della variabilità della produzione

Caratteristiche ambientali	
Intervallo della temperatura:	
di funzionamento	0° a 35 °C
di magazzino	-40 ° a 60 °C
Umidità relativa (massima):	
Di funzionamento	dal 10% al 90% (senza condensa)
Di magazzino	dal 5% al 95% (senza condensa)
Vibrazione massima (usando uno spettro a vibrazione casuale che simula l'ambiente dell'utente):	
Di funzionamento	0,66 GRMS
Di magazzino	1,30 GRMS
Urto massimo (misurato con il disco rigido in funzione e una larghezza di impulso emisinusoidale di 2 ms per il funzionamento; misurato anche con le testine del disco rigido in posizione di parcheggio e impulso semisinusoidale di 2 ms per lo stoccaggio):	
Di funzionamento	142 G, 70 pollici/sec
Di magazzino	163 G, 80 pollici/sec
Altitudine (massima):	
di funzionamento	-da 15,2 a 3048 m
di magazzino	-da 15,2 a 10.668 m

[Ritorna alla pagina Indice](#)

[Ritorna alla pagina Indice](#)

Guida dell'utente di Dell™ Latitude™ D520

Per informazioni sulle caratteristiche e il funzionamento del computer, selezionare i collegamenti del sommario a sinistra. Per informazioni su altra documentazione fornita con il computer, consultare [Ricerca di informazioni](#).



N.B. Un N.B. indica informazioni importanti che contribuiscono a migliorare l'utilizzo del computer.



AVVISO: Un AVVISO indica un danno potenziale all'hardware o perdita di dati e spiega come evitare il problema.



ATTENZIONE: Un messaggio di ATTENZIONE indica un rischio di danni materiali, lesioni personali o morte.

Per un elenco completo delle abbreviazioni e degli acronimi, consultare il [Glossario](#).

Se si è acquistato un computer Dell™ Serie n, qualsiasi riferimento in questo documento ai sistemi operativi Microsoft® Windows® non è applicabile.

Le informazioni contenute in questo documento sono soggette a modifica senza preavviso.
© 2006 Dell Inc. Tutti i diritti riservati.

È severamente vietata la riproduzione, con qualsiasi strumento, senza l'autorizzazione scritta di Dell Inc.

Marchi commerciali utilizzati in questo testo: *Dell*, il logo *DELL*, *Inspiron*, *Dell Precision*, *Dimension*, *OptiPlex*, *Latitude*, *PowerEdge*, *PowerVault*, *PowerApp*, *ExpressCharge*, *Dell TravelLite*, *Undock & Go*, e *Dell OpenManage* sono marchi di Dell Inc.; *Core* è un marchio e *Intel*, *Pentium*, e *Celeron* sono marchi depositati di Intel Corporation; *Microsoft*, *Outlook* e *Windows* sono marchi depositati di Microsoft Corporation; *Bluetooth* è un marchio depositato di proprietà di Bluetooth SIG, Inc. ed è utilizzato per concessione da Dell; *EMC* è un marchio depositato di EMC Corporation; *ENERGY STAR* è un marchio depositato della U.S. Environmental Protection Agency. Dell Inc., in qualità di partner di ENERGY STAR, ha determinato che questo prodotto è conforme alle specifiche ENERGY STAR per il risparmio energetico.

Altri marchi e nomi commerciali possono essere utilizzati in questo documento sia in riferimento alle aziende che rivendicano il marchio e i nomi che ai prodotti stessi. Dell Inc. nega qualsiasi partecipazione di proprietà relativa a marchi e nomi commerciali diversi da quelli di sua proprietà.

[Ritorna alla pagina Indice](#)

[Ritorna alla pagina Indice](#)

Viaggiare con il computer

Guida dell'utente di Dell™ Latitude™ D520

- [Identificazione del computer](#)
- [Imballaggio del computer](#)
- [Suggerimenti per il viaggio](#)

Identificazione del computer

- 1 Fissare un'etichetta con il nome o un biglietto da visita al computer.
- 1 Annotare il numero di servizio e custodirlo in un luogo sicuro lontano dal computer o dalla sua custodia. In caso di smarrimento o furto, indicare il numero di servizio al momento di sporgere denuncia o quando si comunica l'accaduto a Dell.
- 1 Creare un file sul desktop di Microsoft® Windows® denominato **se_ritrovato**. Immettere le informazioni di carattere personale, quali il nome, l'indirizzo e il numero di telefono.
- 1 Contattare l'ente emittente della carta di credito e chiedere se sono disponibili tag di identificazione in codice.

Imballaggio del computer

- 1 Rimuovere tutte le periferiche esterne collegate al computer e custodirle in un luogo sicuro. Rimuovere tutti i cavi collegati alle PC Card o ExpressCard installate e rimuovere tutte le PC Card estese (consultare [Rimozione di una Scheda o di una protezione](#)).
 - 1 Per rendere il computer il più leggero possibile, sostituire le periferiche nell'alloggiamento per supporti multimediali con il modulo Dell Travellite™.
 - 1 Caricare completamente la batteria principale e le batterie di ricambio che si prevede di portare con sé.
 - 1 Arrestare il sistema.
 - 1 Scollegare l'adattatore c. a.
- ➔ **AVVISO:** Quando si chiude lo schermo, elementi estranei sulla tastiera o sul palm rest potrebbero danneggiare lo schermo.
- 1 Rimuovere gli elementi estranei, come graffette metalliche, penne e carta dalla tastiera e dal palm rest e chiudere lo schermo.
 - 1 Utilizzare la custodia opzionale della Dell™ per custodire il computer e i relativi accessori in modo sicuro.
 - 1 Evitare di imballare il computer insieme a oggetti quali crema da barba, profumi o cibo.
- ➔ **AVVISO:** Se il computer è stato esposto a temperature eccessivamente basse o elevate, attendere che raggiunga la temperatura ambiente prima di accenderlo.
- 1 Proteggere il computer, le batterie e il disco rigido da situazioni dannose come temperature eccessivamente basse o elevate ed esposizione diretta ai raggi solari, sporco, polvere o liquidi.
 - 1 Riporre il computer in modo che non scivoli o urti altri oggetti nell'abitacolo dell'auto o nello scomparto portabagagli.

Suggerimenti per il viaggio

- ➔ **AVVISO:** Non spostare il computer quando si utilizza l'unità ottica per evitare eventuali perdite dei dati.
- ➔ **AVVISO:** Non spedire il computer come bagaglio.
- 1 Modificare le opzioni di gestione dell'alimentazione (consultare [Configurazione delle impostazioni del risparmio energia](#)) per garantire la massima autonomia della batteria.
 - 1 Se si viaggia in più paesi, portare con sé i documenti che provano di essere il proprietario del computer o di avere il diritto di utilizzare il computer se è di proprietà di un'azienda, per velocizzare il passaggio dalla dogana. Informarsi sulle normative doganali dei paesi che si prevede di visitare ed eventualmente procurarsi un carnet internazionale (noto anche come *passaporto commerciale*) dal proprio governo.
 - 1 Informarsi sul tipo di prese elettriche utilizzate nei paesi che si prevede di visitare e procurarsi gli adattatori di alimentazione appropriati.
 - 1 Verificare presso l'ente che ha emesso la carta di credito i tipi di assistenza di emergenza disponibili per gli utenti di computer portatili durante il viaggio.

Viaggio in aereo

- ➔ **AVVISO:** Non fare passare il computer attraverso il metal detector. Fare passare il computer attraverso un dispositivo di sicurezza a raggi X o farlo ispezionare manualmente.

- 1 Accertarsi di avere una batteria carica a disposizione nel caso in cui venisse chiesto di accendere il computer.
 - 1 Prima di entrare nell'aereo, verificare che l'utilizzo del computer sia consentito. Alcune compagnie aeree vietano l'utilizzo di dispositivi elettronici in volo. Tutte le compagnie aeree vietano l'utilizzo di dispositivi elettronici durante il decollo e l'atterraggio.
-

[Ritorna alla pagina Indice](#)

[Ritorna alla pagina Indice](#)

Risoluzione dei problemi

Guida dell'utente di Dell™ Latitude™ D520

- [Servizio Dell Technical Update](#)
- [Diagnostica della Dell](#)
- [Dell Support Utility](#)
- [Problemi relativi alle unità](#)
- [Problemi relativi alla posta elettronica, al modem e a Internet](#)
- [Messaggi di errore](#)
- [Problemi relativi alla periferica IEEE 1394](#)
- [Problemi relativi alla tastiera](#)
- [Blocchi e problemi del software](#)
- [Problemi relativi alla memoria](#)
- [Problemi relativi alla rete](#)
- [Problemi relativi a PC Card o ExpressCard](#)
- [Problemi relativi all'alimentazione](#)
- [Problemi relativi alla stampante](#)
- [Problemi relativi allo scanner](#)
- [Problemi relativi all'audio e agli altoparlanti](#)
- [Problemi relativi al touchpad o al mouse](#)
- [Problemi video e schermo](#)

Servizio Dell Technical Update

Il servizio Dell Technical Update fornisce avvisi tramite posta elettronica della disponibilità di aggiornamenti software e hardware per il computer in uso. Il servizio è gratuito e può essere personalizzato per quanto riguarda i contenuti, il formato e la frequenza di ricezione degli avvisi.

Per iscriversi al servizio Dell Technical Update, accedere al sito Web support.dell.com/technicalupdate.

Diagnostica della Dell

 **ATTENZIONE:** Prima di eseguire le procedure descritte in questa sezione, seguire le istruzioni di sicurezza riportate nella *Guida alle informazioni sul prodotto*.

Quando usare il programma Dell Diagnostics

Se si riscontrano problemi con il computer, effettuare i controlli riportati in [Blocchi e problemi del software](#) ed eseguire il programma Dell Diagnostics prima di contattare la Dell per l'assistenza tecnica.

Si consiglia di stampare queste procedure prima di iniziare.

 **AVVISO:** Dell Diagnostics funziona solo su computer Dell™.

 **N.B.** Il CD *Drivers and Utilities* è opzionale e potrebbe non essere spedito con il computer.

Avviare Dell Diagnostics dal disco rigido o dal CD *Drivers and Utilities* (noto anche come *ResourceCD*).

Avvio del programma Dell Diagnostics dal disco rigido

Il programma Dell Diagnostics è ubicato in una partizione dell'utilità diagnostica nascosta del disco rigido.

 **N.B.** Se sullo schermo del computer non viene visualizzata alcuna immagine, contattare la Dell (consultare *Come contattare la Dell*).

1. Arrestare il sistema.
2. Se il computer è collegato a una periferica di inserimento nell'alloggiamento di espansione (inserito), scollegarlo. Per istruzioni, consultare la documentazione fornita con la periferica di inserimento nell'alloggiamento di espansione.
3. Collegare il computer a una presa elettrica.
4. Il programma Diagnostics può essere richiamato in due modalità diverse:
 1. Accendere il computer. Quando viene visualizzato il logo della DELL™, premere immediatamente <F12>. Selezionare **Diagnostics** dal menu di avvio e premere <Invio>.

 **N.B.** Se si attende troppo a lungo e viene visualizzato il logo del sistema operativo, attendere la visualizzazione del desktop di Microsoft® Windows®. Arrestare quindi il sistema e riprovare.

1. Premere e tenere premuto il tasto <Fn> mentre si avvia il computer.

 **N.B.** Se viene visualizzato un messaggio che indica che non è stata trovata alcuna partizione dell'utilità di diagnostica, eseguire Dell Diagnostics dal CD *Drivers and Utilities*.

Verrà eseguito il ciclo di verifica del sistema pre-avvio, ovvero una serie di verifiche iniziali della scheda di sistema, della tastiera, del disco rigido e dello schermo.

- 1 Durante il ciclo di verifica, rispondere alle domande visualizzate.
- 1 Se viene rilevato un errore, il computer si arresta e viene emesso un segnale acustico. Per interrompere il ciclo di verifica e riavviare il computer, premere <Esc>; per passare alla verifica successiva, premere <y>; per ripetere il controllo del componente che non ha superato la verifica, premere <r>.
- 1 Se durante il ciclo di verifica del sistema di pre-avvio vengono rilevati errori, annotare i codici di errore e rivolgersi alla Dell (consultare Come contattare la Dell).

Se il ciclo di verifica del sistema pre-avvio è completato con successo, si riceve il messaggio *Booting Dell Diagnostic Utility Partition. Press any key to continue* (Avvio della partizione dell'utilità Dell Diagnostics. Premere un tasto per continuare).

5. Premere un tasto per avviare il programma Dell Diagnostics dalla partizione dell'utilità di diagnostica sul disco rigido.

Avvio del programma Dell Diagnostics dal CD opzionale Drivers and Utilities

1. Inserire il CD *Drivers and Utilities*.
2. Arrestare e riavviare il computer.

Quando viene visualizzato il logo DELL, premere immediatamente <F12>.

Se si attende troppo a lungo e viene visualizzato il logo di Windows, attendere la visualizzazione del desktop di Windows. Arrestare quindi il sistema e riprovare.

 **N.B.** I passi successivi modificano la sequenza di avvio soltanto per una volta. Al successivo avvio, il computer si avvierà in base alle periferiche specificate nel programma di installazione del sistema.

3. Quando viene visualizzato l'elenco delle periferiche di avvio, evidenziare **CD/DVD/CD-RW Drive** e premere <Enter>.
4. Selezionare l'opzione **Boot from CD-ROM** (Avvio da CD-ROM) dal menu visualizzato e premere <Invio>.
5. Digitare 1 per avviare il menu e premere <Invio> per procedere.
6. Selezionare **Run the 32 Bit Dell Diagnostics** (Esegui Dell Diagnostics a 32 bit) dall'elenco numerato. Se sono elencate più versioni, selezionare quella appropriata per il proprio computer.
7. Quando viene visualizzato il **menu principale** di Dell Diagnostics, scegliere il tipo di prova che si desidera eseguire.

Menu principale di Dell Diagnostics

1. Dopo il caricamento del programma Dell Diagnostics e la comparsa della schermata **Main Menu** (Menu principale), fare clic sul pulsante relativo all'opzione desiderata.

Opzione	Funzione
Express Test (Prova veloce)	Esegue una verifica veloce delle periferiche. L'esecuzione di questa prova richiede in genere da 10 a 20 minuti e non richiede interazione da parte dell'utente. Eseguire Express Test (Prova veloce) prima per aumentare la possibilità di scoprire il problema rapidamente.
Extended Test (Prova estesa)	Esegue una verifica approfondita delle periferiche. L'esecuzione di questa prova richiede in genere almeno un'ora e l'utente dovrà rispondere periodicamente ad alcune domande.
Custom Test (prova personalizzata)	Esegue la verifica di una periferica specifica. È possibile personalizzare le prove che si desidera eseguire.
Symptom Tree (Albero dei sintomi)	Elenca i sintomi più comuni riscontrati e consente di selezionare una verifica in base al sintomo del problema che si sperimenta.

2. Se si riscontra un problema durante una verifica, appare un messaggio che visualizza il codice di errore e la descrizione del problema. Annotare il codice di errore e la descrizione del problema e seguire le istruzioni visualizzate.

Se non è possibile risolvere la condizione di errore, contattare la Dell (consultare Come contattare la Dell).

 **N.B.** Il Numero di servizio per il computer si trova nella parte superiore di ciascuna schermata di verifica. Se si contatta la Dell, il personale del supporto tecnico richiederà all'utente il Numero di servizio.

3. Se si esegue una prova dalle opzioni **Custom Test** (Prova personalizzata) o **Symptom Tree** (Albero dei sintomi), fare clic sulla scheda pertinente descritta nella tabella seguente per maggiori informazioni.

Scheda	Funzione
Results (Risultati)	Visualizza i risultati della prova e le eventuali condizioni di errore riscontrate.
Errors (Errori)	Visualizza le condizioni di errore riscontrate, i codici di errore e la descrizione del problema.
Help (Guida)	Descrive la prova e può contenere informazioni sui requisiti per l'esecuzione della prova.
Configuration (Configurazione)	Visualizza la configurazione hardware della periferica selezionata. Le informazioni di configurazione di tutte le periferiche visualizzate in Dell Diagnostics sono derivate dalla configurazione del sistema, dalla memoria e da varie prove interne e vengono visualizzate nell'elenco delle periferiche disponibile nel riquadro sinistro dello schermo. Nell'elenco delle periferiche potrebbero non essere elencati i nomi di tutti i componenti installati sul computer o di tutte le periferiche collegate al computer.
Parameters (Parametri)	Consente di personalizzare la verifica modificandone le impostazioni.

- Al completamento delle verifiche, se si sta eseguendo Dell Diagnostics dal *CD Drivers and Utilities*, rimuovere il CD.
- Al termine delle prove, chiudere la schermata corrente per tornare alla schermata **Main Menu**. Per uscire da Dell Diagnostics e riavviare il computer, chiudere la schermata **Main Menu** (Menu principale).

Dell Support Utility

La Dell Support Utility è installata sul computer e disponibile dall'icona Dell Support  sulla barra delle applicazioni o dal pulsante **Start**. Utilizzare questa utilità di supporto per informazioni sul supporto automatico, aggiornamenti di analisi sulla salute del proprio ambiente informatico.

Accesso alla Dell Support Utility

Accedere alla Dell Support Utility dall'icona Dell Support  sulla barra delle applicazioni o dal menu **Start**.

Se l'icona di Dell Support non compare sulla barra delle applicazioni:

- Fare clic su **Start** → **Tutti i programmi** → **Dell Support** → **Dell Support Settings**.
- Accertarsi che l'opzione **Show icon on the taskbar** (Mostra icona nella barra delle applicazioni) sia selezionata.

 **N.B.** Se la Dell Support Utility non è disponibile dal menu **Start**, visitare l'indirizzo support.dell.com e scaricare il software.

La Dell Support Utility è personalizzata in base al proprio ambiente informatico.

L'icona  sulla barra delle applicazioni funziona in modo diverso a seconda che si faccia clic, doppio clic o clic con il pulsante destro del mouse sull'icona.

Selezione dell'icona Dell Support

Fare clic o clic con il pulsante destro del mouse sull'icona  per eseguire le seguenti operazioni:

- 1 verificare l'ambiente informatico
- 1 visualizzare le impostazioni della Dell Support Utility
- 1 accedere al file della guida della Dell Support Utility
- 1 visualizzare le domande frequenti
- 1 apprendere maggiori informazioni sulla Dell Support Utility
- 1 disattivare la Dell Support Utility

Doppio clic sull'icona Dell Support

Fare doppio clic sull'icona  per verificare manualmente l'ambiente informatico, visualizzare le domande frequenti, accedere al file della guida della Dell Support Utility e visualizzare le impostazioni di Dell Support.

Per ulteriori informazioni sulla Dell Support Utility, fare clic sul punto interrogativo (?) nella parte superiore della schermata **Dell™ Support**.

Problemi relativi alle unità

 **ATTENZIONE:** Prima di eseguire le procedure descritte in questa sezione, seguire le istruzioni di sicurezza riportate nella *Guida alle informazioni sul prodotto*.

Compilare l'Elenco di controllo della Diagnostica (consultare Elenco di controllo della Diagnostica) man mano che si completano i controlli.

Accertarsi che Microsoft® Windows® riconosca l'unità — Fare clic sul pulsante **Start** e quindi su **Risorse del computer**. Se l'unità disco floppy, CD o DVD non è presente nell'elenco, eseguire una scansione completa con il software antivirus per rimuovere gli eventuali virus. Qualche volta i virus impediscono a Windows di riconoscere l'unità.

Verificare il funzionamento dell'unità —

1. Inserire un altro disco floppy, CD o DVD per eliminare la possibilità che quello originale sia difettoso.
1. Inserire un disco floppy avviabile e riavviare il computer.

Pulire l'unità o il disco — Consultare Pulizia del computer.

Accertarsi che il CD sia inserito nel perno guida e farlo scattare in posizione

Controllare i collegamenti del cavo

Controllare eventuali incompatibilità dell'hardware— Consultare Incompatibilità del software e dell'hardware.

Eseguire Dell Diagnostics — Consultare [Diagnostica della Dell](#).

Problemi relativi alle unità CD e DVD

 **N.B.** La vibrazione dell'unità CD o DVD ad alta velocità è normale e può causare rumori, che non indicano la presenza di un difetto nell'unità o nel CD o DVD.

 **N.B.** A causa delle differenze tra le regioni e dei diversi formati di file usati in tutto il mondo, non tutti i DVD funzionano in qualsiasi unità.

Problemi di scrittura su un'unità CD/DVD-RW

Chiudere gli altri programmi — L'unità CD/DVD-RW deve ricevere un flusso di dati costante durante l'operazione di scrittura. Se il flusso si interrompe, si verifica un errore. Provare a chiudere tutti i programmi prima di scrivere sull'unità CD/DVD-RW.

Disattivare la modalità standby in Windows prima di eseguire l'operazione di scrittura su un disco CD/DVD-RW — Consultare Modalità standby o ricercare la parola chiave *standby* nella Guida in linea e supporto tecnico di Windows per informazioni sulle modalità di gestione del risparmio di energia.

Ridurre la velocità di scrittura — Consultare i file della guida del software per la creazione di CD o DVD.

Se non si riesce a espellere il cassetto dell'unità CD, CD-RW, DVD o DVD+RW

1. Accertarsi che il computer sia spento.
2. Raddrizzare una graffetta e inserirne l'estremità nel foro di espulsione situato nella parte anteriore dell'unità, quindi premere verso l'interno finché il cassetto non viene espulso parzialmente.
3. Estrarre delicatamente il cassetto finché non si blocca.

Se si sente uno sfregamento o un cigolio anomalo

1. Accertarsi che il rumore non sia prodotto dal programma in esecuzione.
1. Accertarsi che il disco sia inserito correttamente.

Problemi relativi al disco rigido

Lasciare raffreddare il computer prima di accenderlo — Un disco rigido caldo può impedire l'avvio del sistema operativo. Lasciare raffreddare il computer finché non raggiunge la temperatura ambiente prima di accenderlo.

Esegui Controllo disco —

1. Fare clic su **Start**→ **Risorse del computer**.
2. Fare clic col pulsante destro del mouse sul **disco locale C:**.
3. Fare clic su **Proprietà**→ **Strumenti**→ **Esegui ScanDisk**.
4. Fare clic su **Cerca i settori danneggiati e tenta il ripristino**→ **Avvia**.

Problemi relativi alla posta elettronica, al modem e a Internet

 **ATTENZIONE:** Prima di eseguire le procedure descritte in questa sezione, seguire le istruzioni di sicurezza riportate nella *Guida alle informazioni sul prodotto*.

 **N.B.** Collegare il modem esclusivamente a uno spinotto della linea telefonica analogica, in quanto il modem non funziona se collegato a una rete telefonica digitale.

Controllare le impostazioni di protezione di Microsoft Outlook® Express — Se non è possibile aprire gli allegati di posta elettronica:

1. In Outlook Express, fare clic su **Strumenti**→ **Opzioni**→ **Protezione**.
2. Fare clic su **Non consentire salvataggio o apertura di allegati che potrebbero contenere virus** per rimuovere il segno di spunta.

Controllare i collegamenti del cavo telefonico —

Controllare il connettore del cavo telefonico —

Collegare il modem direttamente alla presa telefonica a muro —

Usare un cavo telefonico diverso —

1. Verificare che il cavo telefonico sia collegato allo spinotto sul modem. (Lo spinotto è identificato dall'etichetta verde o da un'icona a forma di connettore).
1. Accertarsi di avvertire uno scatto quando si inserisce il connettore del cavo telefonico nel modem.
1. Scollegare il modem dalla linea telefonica e collegarvi direttamente un telefono. Verificare la presenza del segnale di linea.
1. Se sulla stessa linea sono presenti altri dispositivi telefonici, quali segreterie telefoniche, fax, dispositivi di protezione da sovracorrente o sdoppiatori di linea, escluderli e collegare direttamente il modem allo spinotto a muro della linea telefonica. Se si sta usando un cavo di 3 metri (10 piedi) o di lunghezza superiore, provare a sostituirlo con uno più corto.

Eseguire la diagnostica Modem Helper — Fare clic sul pulsante **Start**, scegliere **Tutti i programmi**, quindi fare clic su **Modem Helper**. Seguire le istruzioni sullo schermo per identificare e risolvere i problemi relativi al modem (il Modem Helper non è disponibile su tutti i computer).

Verificare se esiste una comunicazione tra il modem e Windows —

1. Fare clic su **Start**→ **Pannello di controllo**→ **Stampanti e altro hardware**→ **Opzioni modem e telefono**→ **Modem**.
2. Fare clic sulla porta COM del modem in uso→ **Proprietà**→ **Diagnostica**→ **Interroga modem** per verificare che il modem si sta comunicando con Windows.
3. Se tutti i comandi ricevono una risposta, il modem funziona correttamente.

Verificare che il collegamento a Internet sia attivo — Accertarsi di avere sottoscritto un abbonamento con un fornitore di servizi Internet. Aprire il programma di posta elettronica Outlook Express e fare clic su **File**. Se accanto all'opzione **Non in linea è presente un segno di spunta**, fare clic sull'opzione per rimuoverlo e connettersi a Internet. Per ottenere assistenza, contattare il fornitore di servizi Internet.

Eseguire una scansione del computer per cercare software spia — Se si sta sperimentando un'esecuzione lenta del computer, o se si ricevono continuamente annunci pubblicitari, o se si hanno problemi di connessione a Internet, il computer potrebbe contenere software spia. Utilizzare un programma anti-virus che include protezione anti-software spia (il programma può richiedere un aggiornamento) per eseguire una scansione del computer e rimuovere i software spia. Per ulteriori informazioni, visitare l'indirizzo support.dell.com e ricercare la parola chiave *spyware*.

Messaggi di errore

Compilare l'Elenco di controllo della Diagnostica (consultare Elenco di controllo della Diagnostica) man mano che si completano i controlli.

 **ATTENZIONE:** Prima di eseguire le procedure descritte in questa sezione, seguire le istruzioni di sicurezza riportate nella *Guida alle informazioni sul prodotto*.

Se il messaggio non è incluso nell'elenco, consultare la documentazione del sistema operativo o del programma in esecuzione al momento della visualizzazione del messaggio.

Auxiliary device failure (Errore periferica ausiliaria) — È possibile che il touchpad o il mouse esterno sia difettoso. Nel caso di un mouse esterno controllare il collegamento del cavo. Attivare l'opzione Pointing Device (Periferica di puntamento) nel programma di installazione del sistema. Se il problema persiste, contattare la Dell (consultare Come contattare la Dell).

Bad command or file name (Comando o nome di file non valido) — Assicurarsi di avere scritto correttamente il comando, inserito le spaziature al punto giusto e utilizzato il nome di percorso corretto.

Cache disabled due to failure (Cache disattiva a causa di un errore) — Si è verificato un errore nella memoria cache primaria interna al microprocessore. Contattare la Dell (consultare Come contattare la Dell).

CD drive controller failure (Errore del controller dell'unità CD) — L'unità CD non risponde ai comandi inviati dal computer (consultare [Dell Support Utility](#)).

Data error (Errore nei dati) — Non è possibile leggere i dati sul disco rigido (consultare [Dell Support Utility](#)).

Decreasing available memory (Memoria disponibile in diminuzione) — È possibile che uno o più moduli di memoria siano difettosi o non correttamente inseriti. Reinstallare i moduli di memoria e, se necessario, sostituirli (consultare Memoria).

Disk C: (Disco C:) errore di inizializzazione— Si è verificato un errore durante l'inizializzazione del disco rigido. Eseguire i test sul disco rigido di Dell Diagnostics (consultare [Diagnostics della Dell](#)).

Drive not ready (Unità non pronta) — L'operazione richiede che nell'alloggiamento sia presente un disco rigido prima di poter continuare. Installare un disco rigido nel relativo alloggiamento (consultare Disco rigido).

Error reading PCMCIA card (Errore di lettura della scheda PCMCIA) — Il computer non è in grado di identificare la PC Card o la ExpressCard. Reinserire la scheda o provare un'altra scheda (consultare Utilizzo delle schede).

Extended memory size has changed (La dimensione della memoria estesa è cambiata) — La quantità di memoria registrata nella memoria NVRAM non corrisponde a quella installata nel computer. Riavviare il computer. Se l'errore si verifica di nuovo, contattare la Dell (consultare Come contattare la Dell).

The file being copied is too large for the destination drive (Il file da copiare è molto grande per l'unità di destinazione) — Le dimensioni del file che si sta tentando di copiare sono eccessive per il disco oppure il disco è pieno. Tentare di copiare il file su un altro disco o usare un disco con capacità maggiore.

Un nome di file non può contenere i seguenti caratteri: \ / : * ? " < > | — Non usare questi caratteri per i nomi di file.

Gate A20 failure (Errore nella porta logica A20) — È possibile che un modulo di memoria non sia inserito correttamente. Reinstallare i moduli di memoria e, se necessario, sostituirli (consultare Memoria).

General failure (Errore generale) — Il sistema operativo non è in grado di eseguire il comando. Questo messaggio è generalmente seguito da informazioni specifiche— ad esempio, Carta della stampante esaurita. Adottare le misure adeguate.

Hard-disk drive configuration error (Errore di configurazione del disco rigido) — Il computer non è in grado di identificare il tipo di unità. Spegnerne il computer, rimuovere il disco rigido (consultare Disco rigido) e avviare il computer da un CD. Quindi arrestare il sistema, installare nuovamente il disco rigido e riavviare il computer. Eseguire i test sul disco rigido di Dell Diagnostics (consultare [Diagnostics della Dell](#)).

Hard-disk drive controller failure 0 (Errore del controller del disco rigido 0) — Il disco rigido non risponde ai comandi inviati dal computer. Spegnerne il computer, rimuovere il disco rigido (consultare Disco rigido) e avviare il computer da un CD. Quindi arrestare il sistema, installare nuovamente il disco rigido e riavviare il computer. Se il problema persiste, provare con un'altra unità. Eseguire i test sul disco rigido di Dell Diagnostics (consultare [Diagnostics della Dell](#)).

Hard-disk drive failure (Errore disco rigido) — Il disco rigido non risponde ai comandi inviati dal computer. Spegnerne il computer, rimuovere il disco rigido (consultare Disco rigido) e avviare il computer da un CD. Quindi arrestare il sistema, installare nuovamente il disco rigido e riavviare il computer. Se il problema persiste, provare con un'altra unità. Eseguire i test sul disco rigido di Dell Diagnostics (consultare [Diagnostica della Dell](#)).

Hard-disk drive read failure (Errore di lettura disco rigido) — È possibile che il disco rigido sia difettoso. Spegnerne il computer, rimuovere il disco rigido (consultare Disco rigido) e avviare il computer da un CD. Quindi arrestare il sistema, installare nuovamente il disco rigido e riavviare il computer. Se il problema persiste, provare con un'altra unità. Eseguire i test sul disco rigido di Dell Diagnostics (consultare [Diagnostica della Dell](#)).

Insert bootable media (Inserire un supporto di avvio) — Il sistema operativo sta tentando di eseguire l'avvio da un CD non avviabile. Inserire un CD avviabile.

Invalid configuration information-please run System Setup Program (Informazioni di configurazione non valide, eseguire il programma di installazione del sistema) — Le informazioni di configurazione del sistema non corrispondono alla configurazione hardware. Questo messaggio viene visualizzato tipicamente dopo l'installazione di un modulo di memoria. Modificare le opzioni appropriate nel programma di installazione del sistema (consultare Programma di installazione del sistema).

Keyboard clock line failure (Errore della linea di clock della tastiera) — Controllare il collegamento del cavo per tastiere esterne. Eseguire la prova Keyboard Controller (Controller tastiera) in Dell Diagnostics (consultare [Diagnostica della Dell](#)).

Keyboard controller failure (Errore del controller della tastiera) — Controllare il collegamento del cavo per tastiere esterne. Riavviare il computer, evitando di toccare la tastiera o il mouse durante la procedura di avvio. Eseguire la prova Keyboard Controller (Controller tastiera) in Dell Diagnostics (consultare [Diagnostica della Dell](#)).

Keyboard data line failure (Errore nella linea dati della tastiera) — Controllare il collegamento del cavo per tastiere esterne. Eseguire la prova Keyboard Controller (Controller tastiera) in Dell Diagnostics (consultare [Diagnostica della Dell](#)).

Keyboard stuck key failure (Errore di tasto inceppato nella tastiera) — Controllare il collegamento del cavo per tastiere o tastierini esterni. Riavviare il computer, evitando di toccare la tastiera o i tasti durante la procedura di avvio. Eseguire la prova Stuck Key (Tasti bloccati) in Dell Diagnostics (consultare [Diagnostica della Dell](#)).

Memory address line failure at address, read value expecting value (Errore della linea degli indirizzi di memoria all'indirizzo, valore in lettura previsto) — Un modulo di memoria potrebbe essere difettoso o non posizionato correttamente. Reinstallare i moduli di memoria e, se necessario, sostituirli (consultare Memoria).

Memory allocation error (Errore di allocazione della memoria) — Il software che si sta tentando di eseguire è in conflitto con il sistema operativo, con un altro programma o con un'utilità. Arrestare il sistema, attendere 30 secondi, quindi riavviarlo. Provare un'altra volta a eseguire il programma. Se il messaggio di errore viene visualizzato di nuovo, consultare la documentazione del software.

Memory data line failure at address, read value expecting value (Errore della linea dei dati di memoria all'indirizzo, valore in lettura previsto) — Un modulo di memoria potrebbe essere difettoso o non posizionato correttamente. Reinstallare i moduli di memoria e, se necessario, sostituirli (consultare Memoria).

Memory double word logic failure at address, read value expecting value (Errore nella logica double word della memoria, valore in lettura previsto) — Un modulo di memoria potrebbe essere difettoso o non posizionato correttamente. Reinstallare i moduli di memoria e, se necessario, sostituirli (consultare Memoria).

Memory odd/even logic failure at address, read value expecting value (Errore di logica parità della memoria, valore in lettura previsto) — Un modulo di memoria potrebbe essere difettoso o non posizionato correttamente. Reinstallare i moduli di memoria e, se necessario, sostituirli (consultare Memoria).

Memory write/read failure at address, read value expecting value (Errore di lettura/scrittura della memoria, valore in lettura previsto) — Un modulo di memoria potrebbe essere difettoso o non posizionato correttamente. Reinstallare i moduli di memoria e, se necessario, sostituirli (consultare Memoria).

No boot device available (Nessuna periferica di avvio disponibile) — Il computer non è in grado di trovare il disco rigido. Se il disco rigido è l'unità di avvio, accertarsi che sia installato, inserito correttamente e partizionato come unità di avvio.

No boot sector on hard drive (Nessun settore di avvio sul disco rigido) — È possibile che il sistema operativo sia danneggiato. Contattare la Dell (consultare Come contattare la Dell).

No timer tick interrupt (Nessun interrupt del timer) — È possibile che un chip sulla scheda di sistema non funzioni correttamente. Eseguire le prove System Set (Serie di chip del sistema) di Dell Diagnostics (consultare [Diagnostica della Dell](#)).

Not enough memory or resources (Memoria o risorse insufficienti per completare l'operazione). Chiudere una o più applicazioni e riprovare — Vi sono troppi programmi aperti. Chiudere tutte le finestre e aprire il programma che si desidera usare.

Operating system not found (Impossibile trovare il sistema operativo) — Reinstallare il disco rigido (consultare Disco rigido). Se il problema persiste, contattare la Dell (consultare Come contattare la Dell).

Optional ROM bad checksum (Checksum non corretto della ROM opzionale) — Errore all'interno della memoria ROM opzionale. Contattare la Dell (consultare Come contattare la Dell).

A required .DLL file was not found (Impossibile trovare un file .DLL necessario) — Non è possibile trovare un file necessario per il programma che si sta tentando di aprire. Rimuovere e reinstallare il programma.

1. Fare clic su **Start** → **Pannello di controllo** → **Installazione applicazioni**.
2. Selezionare il programma che si desidera eliminare.
3. Fare clic su **Rimuovi** o su **Cambia/Rimuovi** e seguire le istruzioni visualizzate.
4. Per informazioni sull'installazione, consultare la documentazione fornita con il programma.

Sector not found (Settore non trovato) — Il sistema operativo non è in grado di localizzare un settore sul disco rigido. È possibile che il disco rigido contenga un settore danneggiato o un errore nella tabella di allocazione file (FAT). Eseguire l'utilità di controllo degli errori di Windows per controllare la struttura dei file sul disco rigido. Consultare la Guida in linea e supporto tecnico per istruzioni. Per accedere alla Guida in linea e supporto tecnico di Windows, consultare Guida in linea e supporto tecnico di Windows. Se è presente un numero elevato di settori danneggiati, eseguire, se possibile, il backup dei dati, quindi formattare il disco rigido.

Seek error (Errore di ricerca) — Il sistema operativo non è in grado di individuare una traccia specifica sul disco rigido.

Shutdown failure (Errore durante lo spegnimento) — È possibile che un chip sulla scheda di sistema non funzioni correttamente. Eseguire le prove System Set (Serie di chip del sistema) di Dell Diagnostics (consultare [Diagnostica della Dell](#)).

Time-of-day clock lost power (Orologio interno senza alimentazione) — Le impostazioni della configurazione di sistema sono danneggiate. Collegare il computer a una presa elettrica per caricare la batteria. Se il problema persiste, provare a ripristinare i dati accedendo al programma di installazione del sistema ed uscendone immediatamente. Se il messaggio riappare, contattare la Dell (Consultare Come contattare la Dell).

Time-of-day clock stopped (Interruzione orologio data/ora) — La batteria di riserva che supporta le impostazioni di configurazione del sistema potrebbe richiedere ricarica. Collegare il computer a una presa elettrica per caricare la batteria. Se il problema persiste, contattare la Dell (consultare Come contattare la Dell).

Time-of-day not set-please run the System Setup program (Ora non impostata; eseguire il programma di configurazione del sistema) — L'ora o la data memorizzata nel programma di installazione del sistema non corrisponde all'orologio di sistema. Correggere le impostazioni per le opzioni **Data** e **Ora** (consultare Programma di installazione del sistema).

Timer chip counter 2 failed (Errore del contatore 2 del chip del timer) — È possibile che un chip sulla scheda di sistema non funzioni correttamente. Eseguire le prove System Set (Serie di chip del sistema) di Dell Diagnostics (consultare [Diagnostica della Dell](#)).

Unexpected interrupt in protected mode (Interrupt imprevisto in modalità protetta) — Il controller della tastiera potrebbe essere difettoso, oppure un modulo di memoria potrebbe non essere inserito correttamente. Eseguire le prove System Memory (Memoria di sistema) e Keyboard Controller (Controller tastiera) in Dell Diagnostics (consultare [Diagnostica della Dell](#)).

x:\ is not accessible. (Impossibile accedere a x:\.) The device is not ready (Periferica non pronta) — Inserire un disco nell'unità e provare nuovamente ad accedervi.

Warning: Battery is critically low (AVVISO: la carica della batteria è bassa) — La batteria si sta scaricando. Sostituire la batteria o collegare il computer a una presa elettrica. In caso contrario, attivare la modalità sospensione o arrestare il sistema.

Problemi relativi alla periferica IEEE 1394

 **ATTENZIONE:** Prima di eseguire le procedure descritte in questa sezione, seguire le istruzioni di sicurezza riportate nella [Guida alle informazioni sul prodotto](#).

Accertarsi che la periferica IEEE 1394 sia riconosciuta da Windows — Fare clic su **Start** → **Pannello di controllo** → **Stampanti e altro hardware**. Se la periferica IEEE 1394 è elencata, Windows riconosce la periferica.

In caso di problemi relativi ad una periferica IEEE 1394 — Se la periferica è fornita dalla Dell, contattare la Dell (consultare [Come contattare la Dell](#)). Se la periferica è fornita da un altro produttore, contattare il produttore.

Accertarsi che la periferica IEEE 1394 sia correttamente inserita nel connettore

Problemi relativi alla tastiera

 **ATTENZIONE:** Prima di eseguire le procedure descritte in questa sezione, seguire le istruzioni di sicurezza riportate nella [Guida alle informazioni sul prodotto](#).

Compilare l'Elenco di controllo della Diagnostica (consultare [Elenco di controllo della Diagnostica](#)) man mano che si completano i diversi controlli.

 **N.B.** Usare la tastiera integrata quando si esegue il programma Dell Diagnostics o il programma di installazione del sistema. Quando si collega una tastiera esterna, la tastiera integrata conserva tutte le funzionalità.

Problemi relativi alla tastiera esterna

 **N.B.** Quando si collega una tastiera esterna, la tastiera integrata conserva tutte le funzionalità.

Controllare il cavo della tastiera — Arrestare il sistema. Scollegare il cavo della tastiera, controllare che non sia danneggiato, quindi ricollegarlo saldamente.

Se si usa un cavo di prolunga della tastiera, scollegarlo e collegare la tastiera direttamente al computer.

Controllare la tastiera esterna —

1. Spegnerne il computer, attendere un minuto, quindi riaccenderlo.
2. Verificare che gli indicatori BLOC NUM, BLOC MAIUSC e BLOC SCORR sulla tastiera lampeggino durante la procedura di avvio.
3. Sul desktop di Windows fare clic sul pulsante **Start** → **Tutti i programmi** → **Accessori** → **Blocco note**.
4. Digitare alcuni caratteri sulla tastiera esterna e verificare che vengano visualizzati.

Se l'esito è negativo, è possibile che la tastiera esterna sia difettosa.

Per verificare se il problema è relativo alla tastiera esterna, controllare la tastiera integrata —

1. Arrestare il sistema.
2. Scollegare la tastiera esterna.
3. Accendere il computer.
4. Sul desktop di Windows fare clic sul pulsante **Start** → **Tutti i programmi** → **Accessori** → **Blocco note**.
5. Digitare alcuni caratteri sulla tastiera interna e verificare che vengano visualizzati.

Se i caratteri vengono visualizzati, ma non lo erano quando si è usata la tastiera esterna, è possibile che la tastiera esterna sia difettosa. Contattare la Dell (consultare [Come contattare la Dell](#)).

Eseguire le prove diagnostiche della tastiera — Eseguire le prove PC-AT Compatible Keyboards (Tastiere compatibili PC-AT) in Dell Diagnostics (consultare [Diagnostica della Dell](#)). Se le prove indicano una tastiera esterna difettosa, rivolgersi alla Dell (consultare [Come contattare la Dell](#)).

Caratteri non previsti

Disattivare il tastierino numerico — Premere <Bloc Num> per disattivare il tastierino numerico se invece di lettere vengono visualizzati numeri. Accertarsi che l'indicatore di blocco dei numeri sia spento.

Blocchi e problemi del software

 **ATTENZIONE:** Prima di eseguire le procedure descritte in questa sezione, seguire le istruzioni di sicurezza riportate nella *Guida alle informazioni sul prodotto*.

Il computer non si avvia

Accertarsi che l'adattatore c.a. sia saldamente collegato al computer e alla presa elettrica.

Il computer smette di rispondere

 **AVVISO:** È possibile perdere dati se non si effettua l'arresto del sistema operativo.

Spegnere il computer — Se il computer non risponde alla pressione di un tasto o al movimento del mouse, premere il pulsante di alimentazione e tenerlo premuto per almeno 8-10 secondi fino a quando il computer si spegne. Riavviare il computer.

Un programma smette di rispondere o si interrompe ripetutamente

 **N.B.** In genere insieme a un programma vengono fornite le istruzioni di installazione nella relativa documentazione o su un disco floppy o CD.

Chiudere il programma —

1. Premere contemporaneamente <Ctrl> <Maiusc> <Esc>.
2. Selezionare **Task Manager**.
3. Fare clic su **Applicazioni**.
4. Fare clic sul programma che non risponde più.
5. Fare clic su **Termina operazione**.

Controllare la documentazione fornita con il software — Se necessario, disinstallare e quindi reinstallare il programma.

Un programma è stato progettato per una versione precedente del sistema operativo Microsoft® Windows®

Eseguire Verifica guidata compatibilità programmi — La Verifica guidata compatibilità programmi consente di configurare un programma in modo che venga eseguito in un ambiente simile a versioni del sistema operativo Windows diverse da XP.

1. Fare clic su **Start** → **Tutti i programmi** → **Accessori** → **Verifica guidata compatibilità programmi** → **Avanti**.
2. Seguire le istruzioni visualizzate.

Appare una schermata blu

Spegnere il computer — Se il computer non risponde alla pressione di un tasto o al movimento del mouse, premere il pulsante di alimentazione e tenerlo premuto per almeno 8-10 secondi fino a quando il computer si spegne. Riavviare il computer.

Altri problemi relativi al software

Controllare la documentazione del software o rivolgersi al produttore del software per informazioni sulla risoluzione dei problemi —

1. Accertarsi che il programma sia compatibile col sistema operativo installato sul computer.
1. Accertarsi che il computer soddisfi i requisiti hardware minimi necessari per eseguire il software. Per informazioni, consultare la documentazione fornita con il software.
1. Accertarsi di avere installato e configurato correttamente il programma.
1. Verificare che i driver della periferica non siano in conflitto col programma.
1. Se necessario, disinstallare e quindi reinstallare il programma.

Eseguire immediatamente una copia di riserva dei file

Utilizzare un programma di ricerca virus per controllare il disco rigido, i dischi floppy o i CD

Salvare e chiudere eventuali file o programmi aperti e arrestare il sistema tramite il menu Avvio

Eseguire una scansione del computer per cercare software spia — Se si sta sperimentando un'esecuzione lenta del computer, o se si ricevono continuamente annunci pubblicitari, o se si hanno problemi di connessione a Internet, il computer potrebbe contenere software spia. Utilizzare un programma anti-virus che include protezione anti-**software spia** (il programma può richiedere un aggiornamento) per eseguire una scansione del computer e rimuovere i software spia. Per ulteriori informazioni, visitare l'indirizzo support.dell.com e ricercare la parola chiave **spyware**.

Eseguire Dell Diagnostics — Consultare [Diagnostica della Dell](#) Se tutte le prove vengono completate correttamente, probabilmente l'errore è di origine software.

Problemi relativi alla memoria

Compilare l'Elenco di controllo della Diagnostica (consultare Elenco di controllo della Diagnostica) man mano che si completano i controlli.

 **ATTENZIONE:** Prima di eseguire le procedure descritte in questa sezione, seguire le istruzioni di sicurezza riportate nella *Guida alle informazioni sul prodotto*.

Se si riceve un messaggio di memoria insufficiente —

- 1 Salvare e chiudere eventuali file aperti ed uscire da qualsiasi programma aperto che si sta utilizzando per vedere se ciò risolve il problema.
- 1 Consultare la documentazione del software per i requisiti minimi di memoria. Se necessario, installare ulteriore memoria (consultare Memoria).
- 1 Alloggiare nuovamente i moduli di memoria per garantire che il computer comunichi con successo con la memoria (consultare Memoria).
- 1 Eseguire Dell Diagnostics (consultare [Diagnostica della Dell](#)).

Se si riscontrano altri problemi della memoria —

- 1 Alloggiare nuovamente i moduli di memoria (consultare Memoria) per garantire che il computer comunichi con successo con la memoria.
 - 1 Accertarsi di seguire le istruzioni di installazione della memoria (consultare Memoria).
 - 1 Eseguire Dell Diagnostics (consultare [Diagnostica della Dell](#)).
-

Problemi relativi alla rete

Compilare l'Elenco di controllo della Diagnostica man mano che si completano i controlli.

 **ATTENZIONE:** Prima di eseguire le procedure descritte in questa sezione, seguire le istruzioni di sicurezza riportate nella *Guida alle informazioni sul prodotto*.

Informazioni generali

Verificare il connettore del cavo di rete — Verificare che il cavo di rete sia inserito saldamente sia nel connettore di rete posto sul retro del computer che nello spinotto di rete.



Controllare gli indicatori di rete sul connettore di rete — L'assenza di luce indica l'assenza di comunicazione di rete. Reinstallare il cavo di rete.

Riavviare il computer e collegarsi nuovamente alla rete

Controllare le impostazioni di rete — Rivolgersi all'amministratore della rete o alla persona che ha impostato la rete per verificare che le impostazioni della rete siano corrette e che la rete funzioni.

Rete Mobile Broadband

 **N.B.** La Guida dell'utente della Dell Mobile Broadband Card Utility si trova in Guida in linea e supporto tecnico. È anche possibile scaricare la guida in linea dal sito support.dell.com.

 **N.B.** L'icona  apparirà nell'area di notifica se il computer ha una scheda Dell Mobile Broadband installata. Fare doppio clic sull'icona per attivare l'utilità.

Impossibile effettuare il collegamento — Per poter effettuare il collegamento, la Dell Mobile Broadband Card deve essere attivata in rete. Posizionare il mouse sull'icona  nell'area di notifica per leggere lo stato della connessione. Se lo stato indica che la scheda Mobile Broadband non è attivata, consultare [Come attivare la scheda Mobile Broadband](#) per ulteriori informazioni. Se il problema persiste, contattare il fornitore dei servizi Mobile Broadband per informazioni sul proprio piano.

Verificare il servizio di rete Mobile Broadband — Contattare il proprio fornitore di servizi Mobile Broadband per verificare la copertura e i servizi supportati.

Controllare lo stato nella Dell Mobile Broadband Card Utility — Fare clic sull'icona  nella barra delle applicazioni per eseguire l'utilità. Verificare lo stato nella finestra principale:

1 No card detected (Nessuna scheda rilevata) — Riavviare il computer e avviare di nuovo l'utilità.

 **N.B.** Se non si è in grado di connettersi a una rete senza fili, accertarsi di avere a disposizione tutti i componenti necessari per stabilire una WLAN (consultare [Che cosa occorre per stabilire una connessione WLAN](#)) e verificare che la scheda di rete senza fili sia attivata premendo <Fn><F2>.

È possibile attivare e disattivare la funzione di rete senza fili del computer premendo la combinazione di tasti <Fn><F2>. Se la funzione di rete senza fili è attiva, premere <Fn><F2> per disattivarla. Se la funzione di rete senza fili è disattivata, premere <Fn><F2> per attivarla.

- 1 Wireless Disabled (Modalità senza fili disattivata) — Premere <Fn><F2> o fare clic con il pulsante destro del mouse sull'icona  per verificare che la scheda di rete senza fili ExpressCard sia attivata.
- 1 Ricerca — La Dell Mobile Broadband Card Utility non ha ancora trovato una rete Mobile Broadband. Se lo stato di ricerca persiste, accertarsi che la potenza del segnale sia sufficiente.
- 1 Nessun servizio — La Dell Mobile Broadband Card Utility non ha trovato una rete Mobile Broadband. Accertarsi che la potenza del segnale sia sufficiente. Riavviare l'utilità senza fili di Dell o contattare il fornitore dei servizi di rete Mobile Broadband.
- 1 Check your WWAN service — (Controllare il servizio WWAN) Contattare il provider di servizi di rete Mobile Broadband per verificare la copertura e i servizi supportati.

Attivare la scheda Mobile Broadband — Prima di connettersi a Internet, è necessario attivare il servizio Mobile Broadband mediante il provider di servizi cellulari. Per istruzioni e per ulteriori informazioni sull'utilizzo della Dell Mobile Broadband Card Utility, consultare la Guida dell'utente mediante la Guida in linea e supporto tecnico di Windows. Per accedere alla Guida in linea e supporto tecnico di Windows, consultare Guida in linea e supporto tecnico di Windows. La Guida dell'utente è disponibile anche sul sito Web del supporto tecnico della Dell all'indirizzo support.dell.com e sul CD allegato alla scheda Mobile Broadband se la scheda è stata acquistata separatamente dal computer.

Problemi relativi a PC Card o ExpressCard

 **ATTENZIONE:** Prima di eseguire le procedure descritte in questa sezione, seguire le istruzioni di sicurezza riportate nella [Guida alle informazioni sul prodotto](#).

Controllare la scheda — Accertarsi che la scheda sia inserita correttamente nel connettore. Se si utilizza una ExpressCard, accertarsi di inserire la scheda in un adattatore prima di inserirla nello slot.

Verificare che Windows riconosca la scheda — Fare doppio clic sull'icona **Rimozione sicura dell'hardware** sulla barra delle applicazioni di Windows. Verificare che la scheda sia presente nell'elenco.

Problemi con una scheda fornita dalla Dell — Contattare la Dell (consultare [Come contattare la Dell](#)).

Problemi con una scheda non fornita dalla Dell — Contattare il produttore della scheda.

Problemi relativi all'alimentazione

Compilare l'Elenco di controllo della Diagnostica (consultare [Elenco di controllo della Diagnostica](#)) man mano che si completano i controlli.

 **ATTENZIONE:** Prima di eseguire le procedure descritte in questa sezione, seguire le istruzioni di sicurezza riportate nella [Guida alle informazioni sul prodotto](#).

Controllare l'indicatore di alimentazione — Quando l'indicatore di alimentazione è acceso o lampeggia significa che il computer è alimentato. Se l'indicatore di alimentazione lampeggia significa che il computer è in modalità standby;—per uscire da tale modalità, premere il pulsante di alimentazione. Se l'indicatore è spento, premere il pulsante di alimentazione per accendere il computer.

Caricare la batteria — La batteria potrebbe essere scarica.

1. Installare nuovamente la batteria.
2. Usare l'adattatore c.a. per collegare il computer a una presa elettrica.
3. Accendere il computer.

 **N.B.** L'autonomia della batteria (il tempo in cui la batteria si mantiene carica) diminuisce con il passare del tempo. A seconda della frequenza di utilizzo della batteria e delle condizioni in cui viene utilizzata, può essere necessario acquistare una nuova batteria nel corso della durata del computer.

Controllare l'indicatore dello stato della batteria — Se l'indicatore dello stato della batteria è arancione intermittente o fisso significa che il livello di carica della batteria è basso o che la batteria è scarica. Collegare il computer a una presa elettrica.

Se l'indicatore di stato della batteria lampeggia in verde e arancione significa che la batteria è troppo calda per essere caricata. Arrestare il sistema, scollegare il computer dalla presa elettrica, quindi lasciare raffreddare il computer e la batteria finché non raggiungono la temperatura ambiente.

Se l'indicatore dello stato della batteria lampeggia rapidamente in arancione significa che la batteria potrebbe essere difettosa. Contattare la Dell (consultare Come contattare la Dell).

Controllare la temperatura della batteria — Se la temperatura della batteria è inferiore a 0 °C, il computer non si avvierà.

Verificare il funzionamento della presa elettrica — Accertarsi che la presa elettrica funzioni collegandovi un altro apparecchio, ad esempio una lampada.

Controllare l'adattatore c.a. — Controllare i collegamenti del cavo dell'adattatore c.a.. Se l'adattatore c.a. è dotato di un indicatore, accertarsi che sia acceso.

Collegare il computer direttamente a una presa elettrica — Verificare se il computer si accende quando non si usano dispositivi di protezione elettrica, ciabatte e cavi di prolunga per collegarlo.

Eliminare possibili interferenze — Spegnerle ventole, lampade a fluorescenza, lampade alogene o altri apparecchi situati in prossimità.

Regolare le proprietà di alimentazione — Consultare Configurazione delle impostazioni del risparmio energia.

Disinstallare e reinstallare i moduli di memoria — Se l'indicatore di alimentazione del computer si accende ma sullo schermo non viene visualizzato nulla, reinstallare i moduli di memoria (consultare Memoria).

Come garantire alimentazione sufficiente al computer

Il computer è stato progettato per utilizzare l'adattatore c.a. da 65 W o 90 W. Tuttavia, Per ottenere prestazioni di sistema ottimali, è opportuno usare sempre un adattatore da 90 W.

Se si utilizzano adattatori CA meno potenti, compreso l'adattatore 65-W CA, si riceverà un messaggio di AVVERTENZA.

Considerazioni relative all'alimentazione in caso di inserimento nell'alloggiamento di espansione

Il computer supporta l'uso di un replicatore di porta avanzata Dell D/Port. Quando il computer è inserito nell'alloggiamento di espansione l'assorbimento di corrente è maggiore per cui il normale funzionamento del computer non è possibile se è alimentato esclusivamente a batteria. Accertarsi che l'adattatore c.a. sia collegato al computer quando il computer è inserito nell'alloggiamento di espansione.

Inserimento nell'alloggiamento di espansione mentre il computer è acceso

Se durante il normale funzionamento il computer è inserito nell'alloggiamento Dell D/Port, la presenza della periferica di inserimento nell'alloggiamento di espansione è ignorata fino a quando il computer non viene collegato all'adattatore c.a.

Interruzione dell'alimentazione c.a. durante l'inserimento del computer nell'alloggiamento di espansione

Se si verifica un'interruzione di corrente mentre il computer è inserito nell'alloggiamento Dell D/Port, il computer passa immediatamente alla modalità prestazioni ridotte.

Problemi relativi alla stampante

Compilare l'Elenco di controllo della Diagnostica (consultare Elenco di controllo della Diagnostica) man mano che si completano i controlli.

 **ATTENZIONE:** Prima di eseguire le procedure descritte in questa sezione, seguire le istruzioni di sicurezza riportate nella *Guida alle informazioni sul prodotto*.

 **N.B.** Se si hanno problemi con la stampante, contattare il produttore della stampante per richiedere supporto tecnico.

Verificare che la stampante sia accesa

Controllare i collegamenti del cavo della stampante —

- 1 Consultare la documentazione fornita con la stampante per informazioni sul collegamento del cavo.
- 1 Verificare che i cavi della stampante siano saldamente collegati alla stampante e al computer.

Verificare il funzionamento della presa elettrica — Accertarsi che la presa elettrica funzioni collegandovi un altro apparecchio, ad esempio una lampada.

Verificare che Windows riconosca la stampante —

- 1 Fare clic su **Start** → **Pannello di controllo** → **Stampanti e altro hardware** → **Visualizzare le stampanti e le stampanti fax installate**.
- 2 Se la stampante è presente nell'elenco, fare clic con il pulsante destro del mouse sull'icona della stampante.
- 3 Fare clic su **Proprietà** → **Porte**. Per una stampante parallela, accertarsi che l'impostazione **Invia stampa alle seguenti porte**: sia **LPT1 (porta stampante)**. Per una stampante USB, verificare che l'impostazione **Invia stampa alle seguenti porte**: sia **USB**.

Reinstallare il driver della stampante — Per ulteriori informazioni, consultare la documentazione fornita con la stampante.

Problemi relativi allo scanner

 **ATTENZIONE:** Prima di eseguire le procedure descritte in questa sezione, seguire le istruzioni di sicurezza riportate nella *Guida alle informazioni sul prodotto*.

 **N.B.** In caso di problemi con lo scanner, contattare il produttore dello scanner per richiedere assistenza tecnica.

Controllare la documentazione fornita con lo scanner — Consultare la documentazione fornita con lo scanner per informazioni sull'installazione e sulla risoluzione dei problemi.

Sbloccare lo scanner — Se lo scanner è munito di una linguetta o di un pulsante di blocco, accertarsi che sia nella posizione di sblocco.

Riavviare il computer e riprovare con lo scanner

Controllare i collegamenti del cavo —

- 1 Consultare la documentazione fornita con lo scanner per informazioni sul collegamento del cavo.
- 1 Verificare che i cavi dello scanner siano saldamente collegati allo scanner e al computer.

Verificare che lo scanner sia riconosciuto da Microsoft Windows —

Fare clic su **Start** → **Pannello di controllo** → **Stampanti e altro hardware** → **Scanner e fotocamere digitali**. Se lo scanner è elencato, Windows riconosce lo scanner.

Reinstallare il driver dello scanner — Per ulteriori informazioni, consultare la documentazione fornita con lo scanner.

Problemi relativi all'audio e agli altoparlanti

Compilare l'Elenco di controllo della Diagnostica (consultare Elenco di controllo della Diagnostica) man mano che si completano i controlli.

 **ATTENZIONE:** Prima di eseguire le procedure descritte in questa sezione, seguire le istruzioni di sicurezza riportate nella *Guida alle informazioni sul prodotto*.

Assenza di audio dagli altoparlanti integrati

Regolare il volume di Windows — Fare doppio clic sull'icona raffigurante un altoparlante nell'angolo inferiore destro dello schermo. Accertarsi che il volume sia regolato su un livello udibile e la riproduzione del suono non sia stata disattivata. Se il suono risulta distorto, regolare il volume, gli alti o i bassi.

Reinstallare il driver audio — Consultare Reinstallazione di driver e utilità.

Assenza di suono dagli altoparlanti esterni

Verificare che il subwoofer e gli altoparlanti siano accesi — Consultare il diagramma di installazione fornito con gli altoparlanti. Se gli altoparlanti dispongono di comandi, regolare il volume, i bassi o gli alti per eliminare la distorsione.

Regolare il volume di Windows — Fare clic o fare doppio clic sull'icona raffigurante un altoparlante nell'angolo inferiore destro dello schermo. Accertarsi che il volume sia regolato su un livello udibile e la riproduzione del suono non sia stata disattivata.

Scollegare le cuffie dal relativo connettore — Se le cuffie sono collegate al relativo connettore sul pannello frontale del computer, viene automaticamente disattivato l'audio proveniente dagli altoparlanti.

Verificare il funzionamento della presa elettrica — Accertarsi che la presa elettrica funzioni collegandovi un altro apparecchio, ad esempio una lampada.

Eliminare possibili interferenze — Spegnerne ventole, lampade a fluorescenza o alogene situate in prossimità e controllare se causano interferenze.

Reinstallare il driver audio — Consultare Reinstallazione di driver e utilità.

Eseguire Dell Diagnostics — Consultare [Diagnostica della Dell](#).



N.B. La regolazione del volume di alcuni riproduttori MP3 ha la precedenza sulle impostazioni di Windows. Accertarsi di non aver abbassato o disattivato il volume dopo aver ascoltato brani MP3.

Nessun suono emesso dalle cuffie

Controllare i collegamenti del cavo della cuffia — Verificare che il cavo della cuffia sia saldamente inserito nel connettore della cuffia.

Regolare il volume di Windows — Fare clic o fare doppio clic sull'icona raffigurante un altoparlante nell'angolo inferiore destro dello schermo. Accertarsi che il volume sia regolato su un livello udibile e la riproduzione del suono non sia stata disattivata.

Problemi relativi al touchpad o al mouse

Controllare le impostazioni del touchpad —

1. Fare clic su **Start** → **Pannello di controllo** → **Stampanti e altro hardware** → **Mouse**.
2. Regolare le impostazioni.

Controllare il cavo del mouse — Arrestare il sistema. Scollegare il cavo del mouse, controllare che non sia danneggiato, quindi ricollegarlo saldamente.

Se si usa un cavo di prolunga del mouse, scollegarlo e collegare il mouse direttamente al computer.

Per verificare se il problema è relativo al mouse, controllare il touchpad —

1. Arrestare il sistema.
2. Scollegare il mouse.
3. Accendere il computer.
4. Sul desktop di Windows, usare il touchpad per spostare il cursore, selezionare un'icona e fare doppio clic per aprire il programma o il documento.

Se il touchpad funziona correttamente, è possibile che il mouse sia difettoso.

Controllare le impostazioni del programma di installazione del sistema — Verificare che nel programma di installazione del sistema sia specificata la

periferica corretta per l'opzione relativa alla periferica di puntamento. Il computer riconosce automaticamente un mouse USB senza dover apportare modifiche alle impostazioni. Per ulteriori informazioni sull'utilizzo del programma di installazione del sistema, consultare Programma di installazione del sistema.

Esaminare il controller mouse — Per verificare il controller mouse, da cui dipende il movimento del puntatore, e il funzionamento dei pulsanti del touchpad o del mouse, eseguire la prova Mouse nel gruppo di test **Pointing Devices** (Periferiche di puntamento) in Dell Diagnostics (consultare [Diagnostica della Dell](#)).

Reinstallare il driver del touchpad — Consultare Reinstallazione di driver e utilità.

Problemi video e schermo

Compilare l'Elenco di controllo della Diagnostica (consultare Elenco di controllo della Diagnostica) man mano che si completano i controlli.

 **ATTENZIONE:** Prima di eseguire le procedure descritte in questa sezione, seguire le istruzioni di sicurezza riportate nella *Guida alle informazioni sul prodotto*.

Se sullo schermo non appare alcuna immagine

 **N.B.** Se si usa un programma che richiede una risoluzione superiore a quella supportata dal computer, è consigliabile collegare al computer un monitor esterno.

Controllare la batteria — Se si usa una batteria per alimentare il computer, è possibile che la batteria sia scarica. Collegare il computer a una presa elettrica usando l'adattatore c.a. e accendere il computer.

Verificare il funzionamento della presa elettrica — Accertarsi che la presa elettrica funzioni collegandovi un altro apparecchio, ad esempio una lampada.

Controllare l'adattatore c.a. — Controllare i collegamenti del cavo dell'adattatore c.a.. Se l'adattatore c.a. è dotato di un indicatore, accertarsi che sia acceso.

Collegare il computer direttamente a una presa elettrica — Verificare se il computer si accende quando non si usano dispositivi di protezione elettrica, ciabatte e cavi di prolunga per collegarlo.

Regolare le proprietà di alimentazione — Cercare la parola chiave *standby* nella Guida in linea e supporto tecnico di Windows (consultare Guida in linea e supporto tecnico di Windows).

Commutare l'immagine video — Se il computer è collegato a un monitor esterno, premere <Fn><F8> per visualizzare l'immagine sull'altro schermo.

Se i caratteri sullo schermo sono difficili da leggere

Regolare la luminosità — Premere <Fn> e il tasto freccia SU o GIÙ.

Allontanare il subwoofer esterno dal monitor o dal computer — Se il sistema di altoparlanti esterni include un subwoofer, accertarsi che quest'ultimo sia collocato ad almeno 60 cm dal computer o dal monitor esterno.

Eliminare possibili interferenze — Spegnerne ventole, lampade a fluorescenza, lampade alogene o altri apparecchi situati in prossimità.

Ruotare il computer in un'altra direzione — Eliminare il riflesso della luce del sole che può deteriorare la qualità dell'immagine.

Regolare le impostazioni dello schermo di Windows —

1. Fare clic su **Start** → **Pannello di controllo** → **Aspetto e temi**.
2. Fare clic sull'area che si desidera modificare oppure sull'icona **Schermo**.
3. Provare diverse impostazioni per **Colori** e **Risoluzione dello schermo**.

Eeguire le prove diagnostiche del video — Se non compare un messaggio di errore e si continua ad avere un problema con lo schermo, eseguire il gruppo di periferiche **Video** nella Diagnostica della Dell (consultare [Diagnostica della Dell](#)). Quindi Contattare la Dell (consultare [Come contattare la Dell](#)).

Consultare la sezione "Messaggi di errore" — Se compare un messaggio di errore, consultare [Messaggi di errore](#).

Se è visibile solo parte dello schermo

Collegare un monitor esterno —

1. Arrestare il sistema e collegare un monitor esterno al computer.
2. Accendere il computer e il monitor, quindi regolare la luminosità e il contrasto del monitor.

Se il monitor esterno funziona, è possibile che lo schermo del computer o il controller video sia difettoso. Contattare la Dell (consultare [Come contattare la Dell](#)).

[Ritorna alla pagina Indice](#)